



**DOCCIA SOLARE DA  
ESTERNO**  
MANUALE  
ISTRUZIONI



**OUTDOOR SOLAR  
SHOWER**  
INSTRUCTION  
MANUAL



**DUCHA SOLAR  
EXTERIOR**  
MANUAL DE  
INSTRUCCIONES



**DOUCHE SOLAIRE  
EXTÉRIEURE**  
MANUEL  
D'INSTRUCTIONS



**SOLARDUSCHE IM  
FREIEN**  
BEDIENUNGSANLEIT  
UNG

## SOL-GP



## SOL-GN



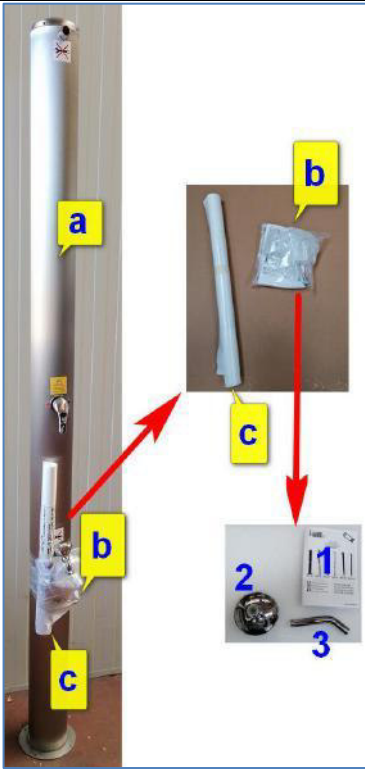

FIG-1-1

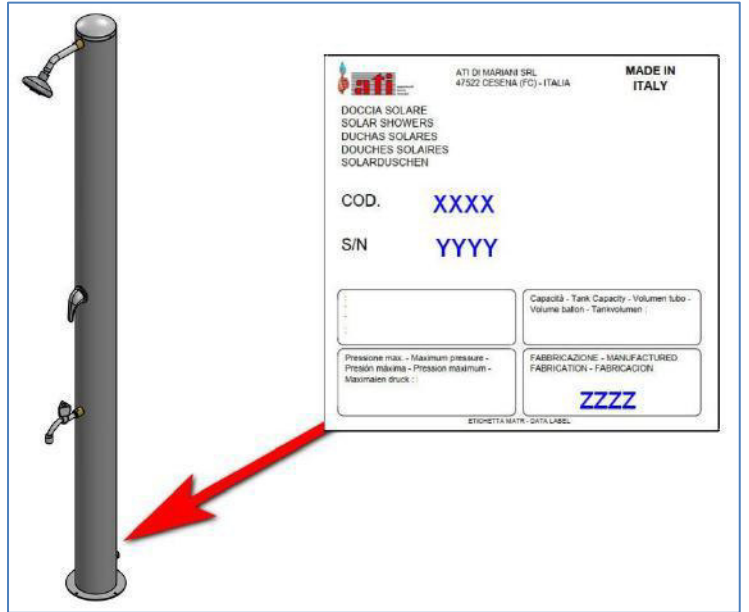

FIG-1-2

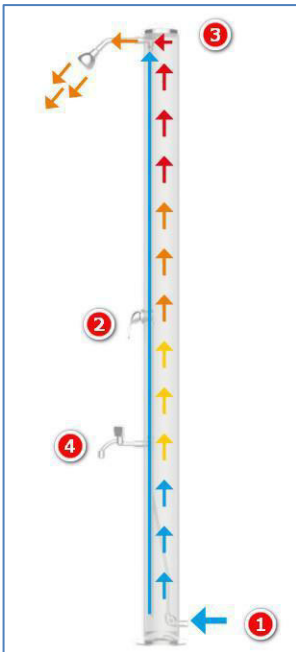

FIG-2-1

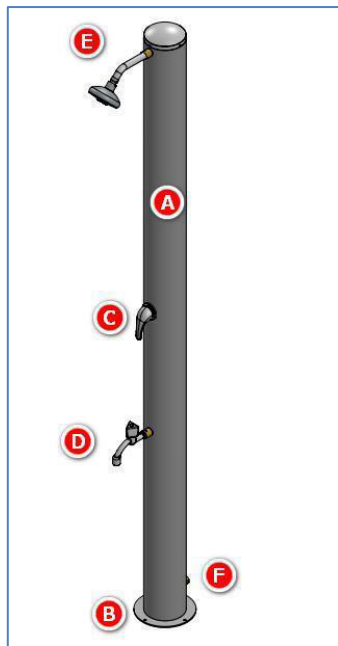

FIG-2-2

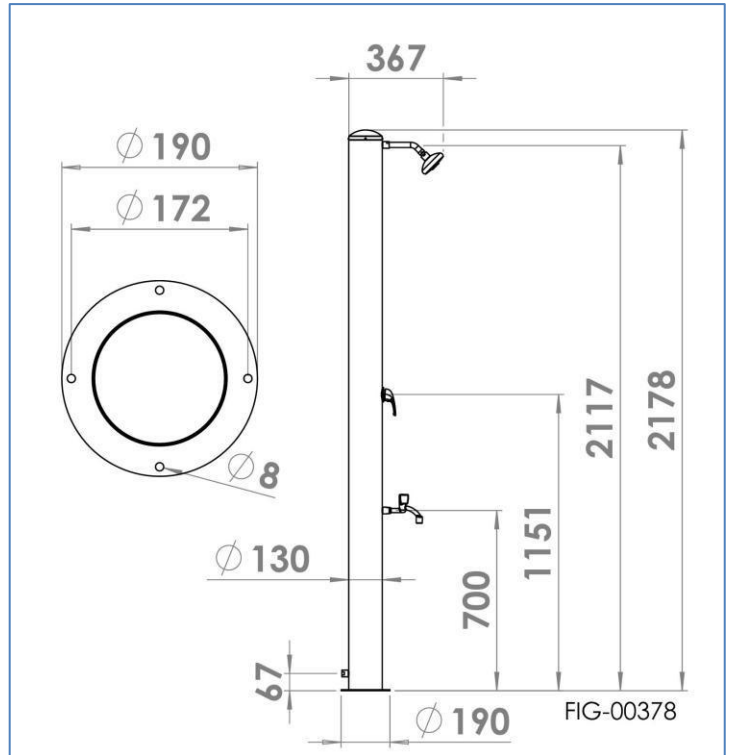

FIG-2-3



FIG-3-1



FIG-3-2



FIG-3-4



Ci complimentiamo con voi per l'ottima scelta effettuata con l'acquisto di questa doccia solare : consumare meno energia, incrementare l'efficienza energetica e usare sempre di più le fonti rinnovabili per produrre acqua calda consente di risparmiare denaro e di migliorare la qualità dell'ambiente.

Queste le principali caratteristiche della doccia che avete acquistato:

- l'acqua calda viene prodotta direttamente dal sole
- è ecologica perché fa risparmiare energia e non produce né fumi né scorie inquinanti
- è semplice perché può essere installata in qualsiasi luogo e non necessita di altri componenti come accumulatori, pompe, centraline, energia elettrica, ecc....
- è di facile installazione per le ridotte dimensioni d'ingombro e per l'assenza di componenti elettromeccanici
- è realizzata con materiali appositamente studiati al fine di ottenere la massima captazione dei raggi solari e l'inalterabilità agli agenti atmosferici
- è durevole e senza costi di manutenzione

## 1. INFORMAZIONI GENERALI

Nella lettura di questo manuale, particolare attenzione deve essere posta alle parti contrassegnate dai seguente simboli:



POSSIBILE  
SITUAZIONE  
PERICOLOSA



ATTENZIONE



ISTRUZIONI DI  
MONTAGGIO



SUGGERIMENTI PER  
L'UTENZA

AVVERTENZE DI SICUREZZA :



Non tentare mai di eseguire lavori di manutenzione o riparazioni di propria iniziativa. Qualsiasi intervento deve essere eseguito da personale professionalmente qualificato. Una manutenzione carente o irregolare può compromettere la sicurezza operativa del prodotto e provocare danni a persone, animali o cose.



E' vietato disperdere o lasciare alla portata dei bambini materiale d'imballo in quanto potenziale fonte di pericolo.



Alcune parti della doccia solare possono raggiungere temperature elevate ed essere causa di ustioni; assicurarsi che non possano venire accidentalmente a contatto con persone, animali ed oggetti sensibili alle alte temperature.

La doccia è consegnata imballata in una scatola di cartone corredata di opportune protezioni.

Dimensioni imballo : cm 35x35x225 - Peso imballo : kg 14

All'interno è presente (**FIG-1-1**) :

- a) la doccia solare
- b) la busta contenente il presente manuale istruzioni (1), il certificato di garanzia, il soffione doccia (2) ed il relativo raccordo (3)
- c) il sacchetto di protezione

Al momento della consegna e/o dell'apertura dell'imballo verificare il contenuto.



Maneggiare la doccia con delicatezza e proteggerla da urti e cadute.



La doccia deve essere usata esclusivamente come descritto in questo manuale. Il produttore non può essere ritenuto responsabile di danni causati da un utilizzo improprio.



Consegnare all'utente le presenti istruzioni. L'utente deve custodire tale documentazione in modo da poterla avere a disposizione per ogni ulteriore consultazione. Se il prodotto dovesse essere venduto o trasferito ad un altro proprietario, assicurarsi sempre che il libretto accompagni il prodotto in modo che possa essere consultato dal nuovo proprietario.

La targa dati tecnici (**FIG-1-2**) è posta sulla parte laterale della doccia. Essa contiene il numero di serie e l'anno di fabbricazione, necessari per richiedere le parti di ricambio o per segnalare problemi tecnici al fabbricante.

## 2. CARATTERISTICHE E FUNZIONAMENTO

Funzionamento (FIG-2-1) : lo scopo di questo prodotto è di riscaldare l'acqua calda sanitaria tramite irraggiamento solare.

L'acqua fredda in ingresso (1) si riscalda per effetto dell'irraggiamento solare, stratificandosi all'interno del serbatoio secondo temperature crescenti verso l'alto.

L'azione del miscelatore (2) agisce sulla quantità di acqua fredda che si miscela con l'acqua calda poco prima del punto di uscita dell'acqua miscelata (3)

Il rubinetto lava piedi (4) eroga solo acqua fredda

Parti principali (**FIG-2-2**):

- |    |                                    |    |                       |
|----|------------------------------------|----|-----------------------|
| A. | serbatoio in acciaio inox AISI 316 | D. | rubinetto lava piedi  |
| B. | basamento di fissaggio             | E. | soffione doccia       |
| C. | miscelatore                        | F. | ingresso acqua fredda |

Dati tecnici :

dimensioni (FIG-2-3) .....mm 2178 x 367 x190  
 capacità .....28 L  
 peso .....a vuoto: 12 kg - a pieno: 40 kg  
 pressione in ingresso .....min 100 kpa – max 300 kpa  
 connessione ingresso acqua fredda .....1/2" M

Modello	SOL-GP	SOL-GN
trattamento finale	<p><u>Micropallinatura più elettrolucidatura</u>            La micropallinatura prolunga la vita utile della doccia mediante procedimento meccanico di micro-deformazione.            La successiva elettrolucidatura incrementa la resistenza alla corrosione, una migliore asetticità della superficie ed una più semplice manutenzione</p>	<p><u>Verniciatura a due mani</u>            1a mano : polvere termoindurente a base di resine epossidiche e poliestere, formulata con speciali pigmenti anticorrosivi (migliora la protezione anticorrosiva)            2a mano : resina poliestere con ottima resistenza alla luce ed al calore</p>

## 3. POSIZIONAMENTO E INSTALLAZIONE

Ad eccezione del soffione da montare, la doccia è pronta da montare e non richiede operazioni di assemblaggio.



Si raccomanda di installare la doccia su una superficie solida per garantirne la stabilità e la sicurezza



Installare la doccia solare nel posto dove il sole durerà più a lungo nell'arco della giornata. Scegliere la posizione in modo che sia esposta il più possibile alla luce del sole.



Evitare che la doccia si trovi in ombra in alcuni momenti della giornata ( **FIG-3-1**): se la doccia è installata in modo che sia sempre esposta ai raggi solari, il riscaldamento dell'acqua non sarà compromesso,



Per il fissaggio della doccia a terra praticare 4 fori nel pavimento (vedi sagoma base **FIG-2-3**) e fissare la doccia solare al suolo mediante tasselli, assicurandosi che sia ben stabile e non possa cadere crollare a causa del forte vento e di altre forze esterne.

### Collegamento idraulico :



Collegare la doccia ad una sorgente di acqua fredda, avendo cura di rispettare la pressione massima di ingresso. Per la connessione di entrata dell'acqua si consiglia di utilizzare un raccordo rapido (**FIG-3-2**) ed un tubo flessibile (assicurarsi che possa resistere ad una pressione di almeno 600 kpa).



Se l'acqua di alimentazione contiene impurità (per esempio sabbia) è indispensabile installare un filtro tra la doccia e la sorgente di acqua fredda.



Sequenza installazione :

- 1) realizzare il collegamento idrico alla sorgente di acqua fredda ( per evitare di allentare la tenuta tra corpo doccia e raccordi, il raccordo fissato al corpo doccia deve essere sempre tenuto fermo tramite una chiave inglese. Prestare la massima attenzione al fine di non danneggiare la cromatura : a questo scopo si consiglia di utilizzare un panno da inserire tra la chiave inglese ed il raccordo (FIG-3-3)
- 2) sollevare e girare la manopola del miscelatore in posizione acqua calda
- 3) riempire il serbatoio e far fuoriuscire l'acqua dal manicotto superiore per qualche minuto (per pulire eventuali impurità presenti all'interno del serbatoio)
- 4) riportare la manopola del miscelatore in posizione centrale
- 5) solo successivamente fissare il soffione a corredo (vedi sotto)
- 6) la doccia è pronta per assorbire la radiazione solare che scaldereà l'acqua all'interno



Montare il soffione a corredo (vedi sequenza di montaggio FIG-3-4);  per evitare di allentare la tenuta tra corpo doccia e raccordi, il raccordo fissato al corpo doccia deve essere sempre tenuto fermo tramite una chiave inglese. Prestare la massima attenzione al fine di non danneggiare



la cromatura : a questo scopo si consiglia di utilizzare un panno da inserire tra la chiave inglese ed il raccordo



La doccia durerà più a lungo se saranno rispettati i seguenti parametri: (come previsto dal D. Lgs. 02/02/2001, n. 31 : attuazione della direttiva 98/83/CE relativa alla qualità delle acque destinate al consumo umano):

- cloruri : valore massimo 200 mg/l
- pH: compreso tra 6,5 e 9,5
- conducibilità: valore massimo 2500  $\mu\text{S}/\text{cm}$
- durezza totale: compresa tra i 15 ed i 30 °F; in presenza di acqua con durezza superiore ai 30°F si consiglia l'utilizzo di dispositivi anticalcare o addolcitori (la scelta deve avvenire in base alle caratteristiche dell'acqua).

In presenza di acque con parametri non conformi a quanto sopra riportato, il costruttore si riserva di non riconoscere la garanzia.

#### 4. UTILIZZO



Sollevere e ruotare la maniglia del miscelatore (**FIG-4-1**) fino al raggiungimento della temperatura dell'acqua desiderata (A : posizione acqua calda – B : posizione acqua fredda).

Una volta aperto il miscelatore, l'acqua impiega circa 15/20 secondi prima di fuoriuscire dal soffione in quanto è necessario attendere la spinta della pressione di rete.

Al termine dell'utilizzo riportare la maniglia nella posizione iniziale per interrompere l'erogazione dell'acqua. L'acqua continuerà a fuoriuscire dal soffione fino a quando non si sarà esaurita la spinta precedentemente indotta dalla pressione di rete (circa 30 secondi).



Attenzione pericolo scottature : iniziare ad utilizzare sempre la doccia con la posizione della manopola miscelatore in posizione acqua fredda in quanto la temperatura all'interno della doccia può raggiungere temperature superiori ai 50 °C.



Attenzione se la doccia non è utilizzata per più di 3 giorni si consiglia, prima dell'utilizzo, di fare fuoriuscire acqua per circa 2 minuti per rimuovere l'acqua stagnante all'interno della doccia



Il rubinetto lava piedi eroga solo acqua fredda

#### 5. MANUTENZIONE



Pulizia doccia : utilizzare prodotti specifici per acciaio inox satinato e panni non ruvidi, avendo cura di pulire seguendo la direzione delle venature per non danneggiare la superficie. Evitare di utilizzare spugne abrasive e la lana d'acciaio, né acqua molto dura, sporca o piena di detriti. Evitare di utilizzare detersivi a base di cloro (per esempio candeggina).



Smontaggio a fine stagione : la doccia non è adatta per resistere al gelo. Al termine della stagione estiva è necessario svuotarla completamente e riporla in un luogo coperto e riparato dalle intemperie.



Per svuotare la doccia sollevare e girare la manopola del miscelatore in posizione acqua fredda, quindi scollegare l'ingresso acqua fredda e attendere che la doccia si svuoti completamente



Il mancato svuotamento durante la stagione invernale può provocare la rottura del serbatoio per gelo. Non usare sale o altri metodi antigelo.



**IMPORTANTE** : se l'apparecchio rimane inutilizzato per molto tempo è consigliabile proteggerlo con il sacchetto di protezione dalla sporcizia e dagli agenti atmosferici. In estate in particolare se l'apparecchio viene vuotato, evita il raggiungimento di alte temperature all'interno che possono creare deformazioni al serbatoio



Sostituzione cartuccia miscelatore : quando il miscelatore presenta problemi come perdita di acqua o non consente più di equilibrare la temperatura, può essere necessaria la sostituzione, o la semplice manutenzione e pulizia, della cartuccia interna : si garantisce così la lunga durata nel tempo e il minimo sforzo nella chiusura del rubinetto. La cartuccia è infatti un componente facilmente soggetto ad usura : il suo funzionamento può risultare compromesso dalla presenza di calcare o detriti presenti nell'acqua (sabbia, per esempio).

Sequenza per la sostituzione della cartuccia (**FIG-5-1**) :

- a) svitare la vite sotto la maniglia e toglierla
- b) svitare la ghiera cromata
- c) svitare il dado in ottone
- d) estrarre e sostituire la cartuccia
- e) riavvitare il dado in ottone
- f) riavvitare la ghiera cromata
- g) montare la maniglia e fissarla



Nel caso sia necessario sostituire il rubinetto lava piedi evitare di allentare la tenuta tra corpo doccia e raccordo : a questo scopo il raccordo fissato al corpo doccia deve essere tenuto fermo tramite una chiave inglese (**FIG-5-2**)



Principali parti di ricambio (**FIG-5-3**) :

- |    |          |                                |
|----|----------|--------------------------------|
| 1. | 130-0152 | braccio ottone                 |
| 2. | 130-0178 | soffione Ø 105                 |
| 3. | 130-0132 | rubinetto                      |
| 4. | 130-0155 | miscelatore                    |
| 5. | 130-0139 | cartuccia Ø 35 per miscelatore |

## 6. GARANZIA

La doccia è garantito dal costruttore contro difetti di fabbricazione o vizi di materiale. Per i dettagli delle condizioni di garanzia si rimanda al certificato di garanzia a corredo della doccia.

We congratulate you on the excellent choice you made with the purchase of this solar shower: consuming less energy, increasing energy efficiency and using more and more renewable sources to produce hot water saves money and improves the quality of the environment.

These are the main features of the shower you purchased:

- hot water is produced directly from the sun
- it is ecological, because it saves energy and produces neither fumes nor polluting waste
- it is simple, because it can be installed in any place and needs no additional components such as accumulators, pumps, control units, electricity, etc ...
- it is easy to install due to its small overall dimensions and the absence of electromechanical components
- it is made with materials specially designed in order to obtain the maximum uptake of solar rays and inalterability to atmospheric agents
- it is durable and without maintenance costs

## **1. GENERAL INFORMATIONS**

When reading this manual, particular attention must be paid to the parts marked with the following symbols:



POSSIBLE  
DANGEROUS  
SITUATION



ATTENTION



ASSEMBLY  
INSTRUCTIONS



ADVICE FOR THE  
USER

SAFETY WARNINGS:



Never try to carry out maintenance work or repairs on your own initiative. Any intervention must be performed by professionally qualified personnel. Poor or irregular maintenance can compromise the operational safety of the product and cause damage to people, animals or things.



It is forbidden to disperse or leave packaging material within the reach of children, as it is a potential source of danger.



Some parts of the solar shower can reach high temperatures and cause burns; make sure that they cannot accidentally come into contact with people, animals and objects sensitive to high temperatures.

The shower is delivered packed in a cardboard box with suitable protections.

Packaging dimensions: 35x35x225 cm - Gross weight: 14 kg

Inside the box there are (FIG-1-1):

- a) the solar shower
- b) the envelope containing this instruction manual (1), the warranty certificate, the shower head (2) and its related fitting (3)
- c) the protection bag

At the time of delivery and / or opening of the packaging, check the contents.





Handle the shower gently and protect it from bumps and falls.



The shower must only be used as described in this manual. The manufacturer cannot be held responsible for damage caused by improper use.



Give these instructions to the user. The user must keep this documentation in order to have it available for any further consultation. Should the product be sold or transferred to another owner, always make sure that the booklet accompanies the product, so that it can be consulted by the new owner.

The technical data plate (FIG-1-2) is placed on the side of the shower. It contains the serial number and the year of manufacture, which are required to request spare parts or to report technical problems to the manufacturer.

## 2. FEATURES AND OPERATION

Operation (FIG-2-1): the purpose of this product is to heat the domestic hot water by solar radiation. The incoming cold water (1) heats up due to solar radiation, stratifying inside the tank according to increasing upwards temperatures.

The water mixer (2) determines the quantity of cold water that will be mixed with hot water just before the mixed water outlet point (3)

The foot wash tap (4) only supplies cold water

Main parts (FIG-2-2):

- |                                     |                     |
|-------------------------------------|---------------------|
| A. tank in AISI 316 stainless steel | D. foot washer tap  |
| B. fixing base                      | E. shower head      |
| C. mixer                            | F. cold water inlet |

Technical data :

dimensions (FIG-2-3) .....mm 2178 x 367 x190  
 capacity.....28 L  
 weight .....empty :12 kg - full : 40 kg  
 inlet pressure .....min 100 kpa - max 300 kpa  
 cold water inlet connection.....1/2" M

Mod.	SOL-GP	SOL-GN
final treatment	<p><u>Shot peening plus electropolishing</u></p> <p>The micro shot peening prolongs the useful life of the shower by means of a mechanical micro-deformation process.</p> <p>The subsequent electropolishing increases the resistance to corrosion, better surface asepticity and easier maintenance</p>	<p><u>Two-coat painting</u></p> <p>1st coat: thermosetting powder based on epoxy and polyester resins, formulated with special anticorrosive pigments (improves anticorrosive protection)</p> <p>2nd coat: polyester resin with excellent resistance to light and heat</p>

## 3. POSITIONING AND INSTALLATION

With the exception of the shower-head to assemble, the shower is ready to be installed and requires no assembly operations.



It is recommended to install the shower on a solid surface to ensure its stability and safety.



Install the solar shower in the place where the sun will last the longest throughout the day. Choose the location so that it is exposed to as much sunlight as possible.



Avoid that the shower is in the shade at certain times of the day (FIG-3-1): if the shower is installed so that it is always exposed to sunlight, the heating of the water will not be compromised,



To fix the shower to the ground, drill 4 holes in the floor (see basic shape at FIG-2-3) and fix the solar shower to the ground using dowels, making sure that it is stable and cannot fall or collapse due to strong wind and other external forces.

### Hydraulic connection:



Connect the shower to a source of cold water, taking care to respect the maximum inlet pressure. For the water inlet connection it is recommended to use a quick coupling (FIG-3-2) and a flexible hose (make sure it can withstand a pressure of at least 600 kpa).



If the supply water contains impurities (sand for example), it is important to install a filter between the shower and the cold water source.



Installation steps:



- 1) make the water connection to the cold water source (  to avoid loosening the seal between the shower body and the fitting, the fitting fixed to the shower body must be always held in place with a wrench. Pay the utmost attention in order not to damage the chrome plating: for this purpose it is recommended to use a cloth to be inserted between the wrench and the fitting (FIG-3-3)
- 2) lift and turn the mixer knob to the hot water position
- 3) fill the tank and drain the water from the upper sleeve for a few minutes (to clean any impurities inside the tank)
- 4) return the mixer knob to the central position
- 5) only then fix the shower head supplied (see below)
- 6) the shower is ready to absorb solar radiation that will heat the water inside



Fix the shower head supplied (**see installation steps at FIG-3-4**): to avoid loosening the seal between the shower body and the fitting, the fitting fixed to the shower body must be always held in place with a wrench . Pay the utmost attention in order not to damage the chrome plating: for this purpose it is recommended to use a cloth to be inserted between the wrench and the fitting.



The shower will last longer if the following parameters are respected: (as required by Legislative Decree 02/02/2001, n.31: implementation of Directive 98/83 / EC relating to the quality of water intended for human consumption):

- chlorides: maximum value 200 mg / l
- pH: between 6.5 and 9.5
- conductivity: maximum value 2500  $\mu$ S / cm

- total hardness: between 15 and 30 °F; in the presence of water with a hardness higher than 30 ° F it is recommended to use anti-limescale devices or softeners (the choice must be made based on the characteristics of the water).

In the presence of water with parameters that do not comply with the above, the manufacturer reserves the right not to recognize the warranty.

#### 4. USE



Lift and rotate the mixer handle (**FIG-4-1**) until the desired water temperature is reached (A: hot water position – B: cold water position).

Once the mixer is open, the water takes about 15/20 seconds before coming out of the shower head as it is necessary to wait for the push given by the pressure of the network.

At the end of the use, return the handle to the initial position to stop the water supply. The water will continue to flow out of the shower head until the thrust previously given by the mains pressure is exhausted (about 30 seconds).



Warning, danger of burns: always start using the shower with the mixer knob positioned in cold water position as the temperature inside the shower can reach temperatures above 50 ° C.



Attention: if the shower is not used for more than 3 days it is advisable, before use, to let the water flow out for about 2 minutes to remove the stagnant water inside the shower



The foot wash tap only delivers cold water

#### 5. MAINTENANCE



Shower cleaning: use specific products for satin stainless steel and non-rough cloths, taking care to clean following the direction of the veins to avoid damaging the surface. Avoid using abrasive sponges and steel wool, or water that is very hard, dirty or full of debris. Avoid using chlorine-based detergents (e.g. bleach).



Disassembly at the end of the season: the shower is not suitable for withstanding frost. At the end of the summer season it is necessary to empty it completely and store it in a covered place sheltered from the elements.



To empty the shower, lift and turn the mixer knob to the cold water position, then disconnect the cold water inlet and wait for the shower to empty completely



Failure to empty during the winter season can cause the tank to break due to frost. Do not use salt or other antifreeze methods.



**IMPORTANT:** if the appliance remains unused for a long time, it is advisable to protect it with the protection bag from dirt and atmospheric agents. In summer, in particular if the appliance is empty, it avoids the reaching of high temperatures inside the tank that might deform it.



Mixer cartridge replacement: when the mixer has problems, such as water loss or when it no longer allows the temperature to be balanced, the internal cartridge may need replacement or simple maintenance and cleaning: this guarantees long life and minimum effort in closing the tap. The cartridge is in fact a component that is easily subject to wear: its functioning can be compromised by the presence of limestone or debris present in the water (sand, for example).

#### Cartridge Replacement Sequence (**FIG-5-1**):

- a) unscrew the screw underneath the handle and remove it
- b) unscrew the chrome ring nut
- c) unscrew the brass nut
- d) remove and replace the cartridge
- e) retighten the brass nut
- f) retighten the chrome ring
- g) mount the handle and fix it



If it is necessary to replace the foot wash tap, avoid loosening the tightness between the shower body and the fitting: in this case the fitting fixed to the shower body must be held in place with a wrench (FIG-5-2)



#### Main spare parts (**FIG-5-3**) :

- |    |          |                          |
|----|----------|--------------------------|
| 1. | 130-0152 | brass arm                |
| 2. | 130-0178 | Ø 105 shower head        |
| 3. | 130-0132 | tap                      |
| 4. | 130-0155 | mixer                    |
| 5. | 130-0139 | Ø 35 cartridge for mixer |

## **6. WARRANTY**

The shower is guaranteed by the manufacturer against manufacturing defects or material defects. For details of the warranty conditions, refer to the warranty certificate supplied with the shower.



Te felicitamos por la excelente elección que hiciste con la compra de esta ducha solar: consumir menos energía, aumentar la eficiencia energética y utilizar cada vez más fuentes renovables para producir agua caliente ahorra dinero y mejora la calidad del medio ambiente.

Estas son las principales características de la ducha que ha comprado:

- el agua caliente se produce directamente del sol
- es ecológica porque ahorra energía y no produce humos ni residuos contaminantes
- es simple porque se puede instalar en cualquier lugar y no requiere de otros componentes como acumuladores, bombas, centralitas, electricidad, etc ...
- es fácil de instalar debido a sus pequeñas dimensiones totales y la ausencia de componentes electromecánicos
- está fabricada con materiales especialmente diseñados para obtener la máxima absorción de los rayos solares y la inalterabilidad a los agentes atmosféricos
- es duradera y sin costes de mantenimiento

## 1. INFORMACIÓN GENERAL

Al leer este manual, se debe prestar especial atención a las partes marcadas con los siguientes símbolos:



POSIBLE SITUACIÓN  
PELIGROSA



ADVERTENCIA



INSTRUCCIONES DE  
MONTAJE



SUGERENCIAS PARA  
EL USUARIO

ADVERTENCIAS DE SEGURIDAD:



Nunca intente realizar trabajos de mantenimiento o reparaciones por su propia iniciativa. Cualquier intervención debe ser realizada por personal profesionalmente calificado. Un mantenimiento deficiente o irregular puede comprometer la seguridad operativa del producto y causar daños a personas, animales o cosas.



Está prohibido dispersar o dejar el material de embalaje al alcance de los niños ya que es una fuente potencial de peligro.



Algunas partes de la ducha solar pueden alcanzar altas temperaturas y provocar quemaduras; asegúrese de que no puedan entrar en contacto accidentalmente con personas, animales y objetos sensibles a las altas temperaturas.

La ducha se entrega embalada en una caja de cartón con las protecciones adecuadas.

Dimensiones del embalaje: 35x35x225 cm - Peso bruto: 14 kg

En el interior hay (FIG-1-1):

- a) la ducha solar
- b) el sobre que contiene este manual de instrucciones (1), el certificado de garantía, el cabezal de ducha (2) y la conexión correspondiente (3)
- c) la bolsa protectora

En el momento de la entrega y / o apertura del embalaje, comprobar el contenido.



Maneje la ducha con cuidado y protéjala de golpes y caídas.



La ducha solo debe utilizarse como se describe en este manual. El fabricante no se hace responsable de los daños causados por un uso inadecuado.



Dé estas instrucciones al usuario. El usuario debe conservar esta documentación para tenerla disponible para cualquier consulta posterior. Si el producto se vende o se transfiere a otro propietario, asegúrese siempre de que el folleto acompañe al producto para que el nuevo propietario pueda consultarlo.

La placa de datos técnicos (FIG-1-2) se coloca en el lateral de la ducha. Contiene el número de serie y el año de fabricación, necesarios para solicitar repuestos o informar problemas técnicos al fabricante.

## 2. CARACTERÍSTICAS Y FUNCIONAMIENTO

Funcionamiento (FIG-2-1): el objetivo de este producto es calentar el agua caliente sanitaria por radiación solar.

El agua fría entrante (1) se calienta debido a la radiación solar, estratificando dentro del tanque según las temperaturas que aumentan hacia arriba.

El mezclador (2) actúa sobre la cantidad de agua fría que se mezcla con el agua caliente justo antes del punto de salida del agua mezclada (3)

El grifo lavapiés (4) solo suministra agua fría

Partes principales (**FIG-2-2**):

- |  |                         |
|--|-------------------------|
| A. tanque en acero inoxidable AISI 316 | D. grifo lavapiés       |
| B. base de fijación                    | E. cabezal de la ducha  |
| C. mezclador                           | F. entrada de agua fría |

Datos técnicos :

dimensiones (FIG-2-3).....mm 2178 x 367 x190  
 capacidad ..... 28 L  
 peso..... vacio : 12 kg - con carga: 40 kg  
 presión de entradae.....min 100 kpa – max 300 kpa  
 conexión de entrada de agua fría ..... 1/2" M

Modello	SOL-GP	SOL-GN
tratamiento final	<p><u>Shot peening más electropulido</u>                      El micro-shot peening prolonga la vida útil de la ducha mediante un proceso mecánico de microdeformación.                      El subsiguiente electropulido aumenta la resistencia a la corrosión, mejora la asepticidad de la superficie y facilita el mantenimiento</p>	<p><u>Pintura de dos capas</u>                      1a capa: polvo termoendurecible a base de resinas epoxi y poliéster, formulado con pigmentos anticorrosivos especiales (mejora la protección anticorrosiva)                      2a capa: resina de poliéster con excelente resistencia a la luz y al calor</p>

## 3. COLOCACIÓN E INSTALACIÓN

Con la excepción del cabezal de ducha para montar, la ducha está lista para montar y no requiere operaciones de montaje.



Se recomienda instalar la ducha sobre una superficie sólida para garantizar su estabilidad y seguridad.



Instale la ducha solar en el lugar donde el sol durará más durante todo el día. Elija la ubicación de manera que esté expuesta a la mayor cantidad de luz solar posible.



Evitar que la ducha esté a la sombra en determinados momentos del día (FIG-3-1): si la ducha se instala de forma que siempre esté expuesta a la luz solar, el calentamiento del agua no se verá comprometido,



Para fijar la ducha al suelo, taladre 4 orificios en el suelo (ver forma básica FIG-2-3) y fije la ducha solar al suelo mediante tacos, asegurándose de que esté estable y no pueda caerse ni derrumbarse debido al fuerte viento y otros Fuerzas externas.

### Conexión hidráulica:



Conectar la ducha a una fuente de agua fría, cuidando de respetar la presión máxima de entrada. Para la conexión de entrada de agua se recomienda utilizar un racor rápido (FIG-3-2) y una manguera flexible (asegúrese de que pueda soportar una presión de al menos 600 kpa).



Si el agua de suministro contiene impurezas (p. Ej. Arena), es esencial instalar un filtro entre la ducha y la fuente de agua fría.



Secuencia de instalación:



- 1) hacer la conexión de agua a la fuente de agua fría ( para evitar que se suelte la junta entre el cuerpo de la ducha y el grifo, el grifo fijado al cuerpo de la ducha debe mantenerse en su lugar con una llave. Preste la máxima atención para no dañar el cromado: para ello se recomienda utilizar un paño para introducirlo entre la llave y el racor (FIG-3-3).
- 2) levante y gire la perilla de la batidora a la posición de agua caliente
- 3) llene el tanque y drene el agua de la manga superior durante unos minutos (para limpiar cualquier impureza dentro del tanque)
- 4) devolver la perilla del mezclador a la posición central
- 5) solo entonces fije el cabezal de ducha suministrado (ver más abajo)
- 6) la ducha está lista para absorber la radiación solar que calentará el agua del interior.



Montar del cabezal de ducha suministrado (**ver secuencia de instalación FIG-3-4**): para evitar que se suelte la junta entre el cuerpo de la ducha y el grifo, el grifo fijado al cuerpo de la ducha debe mantenerse en su lugar con una llave . Preste la máxima atención para no dañar el cromado: para ello se recomienda utilizar un paño para introducirlo entre la llave y el racor.



La ducha durará más si se respetan los siguientes parámetros: (según exige el Decreto Legislativo 02/02/2001, n. 31: aplicación de la Directiva 98/83 / CE relativa a la calidad del agua destinada al consumo humano):

- cloruros: valor máximo 200 mg / l
- pH: entre 6.5 y 9.5
- conductividad: valor máximo 2500  $\mu$ S / cm
- dureza total: entre 15 y 30 °F; en presencia de agua con dureza superior a 30 ° F,



recomendamos el uso de dispositivos anti-cal o ablandadores (la elección debe hacerse en función de las características del agua).

En presencia de agua con parámetros que no cumplan con lo anterior, el fabricante se reserva el derecho a no reconocer la garantía.

#### 4. UTILIZAR



Levante y gire la manija del mezclador (**FIG-4-1**) hasta alcanzar la temperatura deseada del agua (A: posición de agua caliente – B: posición de agua fría).

Una vez abierto el mezclador, el agua tarda unos 15/20 segundos en salir por el cabezal de ducha, ya que es necesario esperar a que se empuje la presión de la red.

Al final de su uso, vuelva a colocar la manija en la posición inicial para detener el suministro de agua. El agua seguirá saliendo por el cabezal de la ducha hasta que se agote el empuje previamente inducido por la presión de la red (unos 30 segundos).



Advertencia, peligro de quemaduras: empiece a utilizar la ducha siempre la manija del mezclador en la posición de agua fría, ya que la temperatura dentro de la ducha puede alcanzar temperaturas superiores a 50 ° C.



Advertencia: si la ducha no se usa durante más de 3 días se recomienda, antes de usar, dejar salir el agua durante unos 2 minutos para eliminar el agua estancada dentro de la ducha.



El grifo del lavapiés solo suministra agua fría

#### 5. MANTENIMIENTO



Limpieza de la ducha: utilizar productos específicos para acero inoxidable satinado y paños no rugosos, cuidando de limpiar siguiendo la dirección de las venas para no dañar la superficie. Evite el uso de esponjas abrasivas y lana de acero, o agua muy dura, sucia o llena de escombros. Evite el uso de detergentes a base de cloro (por ejemplo, lejía).



Desmontaje al final de la temporada: la ducha no es apta para soportar heladas. Al final de la temporada de verano es necesario vaciar la ducha por completo y guardarla en un lugar cubierto y resguardado del mal tiempo.



Para vaciar la ducha, levante y gire la manija del mezclador a la posición de agua fría, luego desconecte la entrada de agua fría y espere a que la ducha se vacíe por completo



Si no se vacía durante la temporada de invierno, el tanque puede romperse debido a las heladas. No use sal u otros métodos anticongelantes.



**IMPORTANTE:** si el aparato permanece sin uso durante un tiempo prolongado, es aconsejable protegerlo con la bolsa de protección de la suciedad y los agentes atmosféricos. En





verano, sobre todo si el aparato está vacío, la bolsa de protección evita que se alcancen altas temperaturas en el interior del depósito que puedan deformarlo.



Reemplazo del cartucho mezclador: cuando el mezclador tiene problemas como pérdida de agua o ya no permite equilibrar la temperatura, puede ser necesario reemplazar, o simplemente mantener y limpiar el cartucho interno: esto garantiza una larga vida y un mínimo esfuerzo en cerrar el grifo. El cartucho es, de hecho, un componente que se desgasta fácilmente: su funcionamiento puede verse comprometido por la presencia de piedra caliza o detritos presentes en el agua (arena, por ejemplo).

Secuencia de sustitución del cartucho (**FIG-5-1**):

- a) desatornille el tornillo debajo de la manija y quitarla
- b) desenroscar el anillo cromado
- c) desenroscar la tuerca de latón
- d) quitar y reemplazar el cartucho
- e) reapriete la tuerca de latón
- f) reapriete el anillo cromado
- g) montar la manija y fijarla



Si es necesario sustituir el grifo lavapiés, evite que se suelte la junta entre el cuerpo de la ducha y el grifo: en este caso, el grifo fijado al cuerpo de la ducha debe mantenerse en su lugar con una llave (FIG-5-2)



Principales repuestos (**FIG-5-3**) :

- |    |          |                             |
|----|----------|-----------------------------|
| 1. | 130-0152 | brazo de latón              |
| 2. | 130-0178 | cabezal de ducha Ø 105      |
| 3. | 130-0132 | grifo                       |
| 4. | 130-0155 | mezclador                   |
| 5. | 130-0139 | cartucho Ø 35 para batidora |

## 6. **GARANTÍA**

La ducha está garantizada por el fabricante contra defectos de fabricación o de material. Para obtener más información sobre las condiciones de la garantía, consulte el certificado de garantía suministrado con la ducha.



Nous vous félicitons pour l'excellent choix, que vous avez fait lors de l'achat de cette douche solaire: consommer moins d'énergie, augmenter l'efficacité énergétique et utiliser de plus en plus de sources renouvelables pour produire de l'eau chaude permet d'économiser de l'argent et d'améliorer la qualité de l'environnement.

Voici les principales caractéristiques de la douche, que vous avez achetée:

- l'eau chaude est produite directement à partir du soleil
- elle est écologique car il économise de l'énergie et ne produit ni fumées ni déchets polluants
- elle est simple car elle peut être installée n'importe où et ne nécessite pas d'autres composants tels que des accumulateurs, des pompes, des unités de contrôle, de l'électricité, etc.
- elle est facile à installer en raison de ses faibles dimensions hors tout et de l'absence de composants électromécaniques
- elle est fabriquée avec des matériaux spécialement conçus pour obtenir une absorption maximale des rayons du soleil et une inaltérabilité aux agents atmosphériques
- elle est durable et sans frais d'entretien

## 1. INFORMATIONS GÉNÉRALES

Lors de la lecture de cette notice, une attention particulière doit être portée aux parties marquées des symboles suivants:



POSSIBLE  
SITUATION  
DANGEREUSE



ATTENTION



INSTRUCTIONS DE  
MONTAGE



SUGGESTIONS POUR  
L'UTILISATEUR

AVERTISSEMENTS DE SÉCURITÉ:



N'essayez jamais d'effectuer des travaux d'entretien ou de réparation de votre propre initiative. Toute intervention doit être effectuée par un personnel professionnellement qualifié. Un entretien pauvre ou irrégulier peut compromettre la sécurité de fonctionnement du produit et causer des dommages aux personnes, aux animaux ou aux choses.



Il est interdit de disperser ou de laisser les matériaux d'emballage à la portée des enfants, car ils constituent une source potentielle de danger.



Certaines parties de la douche solaire peuvent atteindre des températures élevées et provoquer des brûlures; assurez-vous qu'ils ne peuvent pas entrer accidentellement en contact avec des personnes, des animaux et des objets sensibles aux températures élevées.

La douche est livrée emballée dans une boîte en carton avec des protections convenables.

Dimensions emballage: 35x35x225 cm - Poids brut: 14 kg

À l'intérieur, il y a (FIG-1-1):

- a) la douche solaire
- b) l'enveloppe contenant ce manuel d'instructions (1), le certificat de garantie, la pomme de douche (2) et son raccord (3)
- c) le sac de protection



Au moment de la livraison et / ou de l'ouverture de l'emballage, vérifier le contenu.



Manipuler la douche doucement et la protéger des chocs et des chutes.



La douche ne doit être utilisée que comme décrit dans cette notice. Le fabricant ne peut être tenu responsable des dommages causés par une mauvaise utilisation.



Donner cette notice à l'utilisateur. L'utilisateur doit conserver cette documentation afin de la disposer pour toute consultation ultérieure. Si le produit est vendu ou transféré à un autre propriétaire, vous assurer toujours que le livret accompagne le produit afin qu'il puisse être consulté par le nouveau propriétaire.

La plaque signalétique (FIG-1-2) est placée sur le côté de la douche. Elle contient le numéro de série et l'année de fabrication, nécessaires pour demander des pièces de rechange ou signaler des problèmes techniques au fabricant.

## 2. CARACTÉRISTIQUES ET FONCTIONNEMENT

Fonctionnement (FIG-2-1): le but de ce produit est de chauffer l'eau chaude sanitaire par rayonnement solaire.

L'eau froide entrante (1) se réchauffe sous l'effet du rayonnement solaire, se stratifiant à l'intérieur du réservoir en fonction des températures augmentant vers le haut.

Le mélangeur (2) agit sur la quantité d'eau froide qui se mélange à l'eau chaude juste avant le point de sortie de l'eau mitigée (3).

Le robinet lave-pieds (4) ne fournit que de l'eau froide.

Parties principales (FIG-2-2):

- |                                      |                        |
|--------------------------------------|------------------------|
| A. cuve en acier inoxydable AISI 316 | D. robinet lave-pieds  |
| B. base de fixation                  | E. pomme de douche     |
| C. mélangeur                         | F. entrée d'eau froide |

Données techniques :

dimensions (FIG-2-3) ..... mm 2178 x 367 x190  
 capacité ..... 28 L  
 poids ..... vide: 12 kg - en charge: 40 kg  
 pression d'entrée ..... min 100 kpa – max 300 kpa  
 raccord d'entrée d'eau froide ..... 1/2" M

Modello	SOL-GP	SOL-GN
traitement final	<u>Grenailage et électropolissage</u> Le micro-grenailage prolonge la durée de vie de la douche grâce à un processus de micro-déformation mécanique. L'électropolissage ultérieur augmente la résistance à la corrosion, une meilleure asepticité de surface et un entretien plus facile	<u>Peinture à deux couches</u> 1ère couche: poudre thermodurcissable à base de résines époxy et polyester, formulée avec des pigments anticorrosifs spéciaux (améliore la protection anticorrosion) 2ème couche: résine polyester avec une excellente résistance à la lumière et à la chaleur

## 3. POSITIONNEMENT ET INSTALLATION

A l'exception de la pomme de douche à monter, la douche est prête à monter et ne nécessite aucune opération de montage.

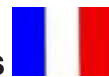

Il est recommandé d'installer la douche sur une surface solide pour assurer sa stabilité et sa sécurité.



Installer la douche solaire à l'endroit où le soleil durera le plus longtemps tout au long de la journée. Choisir l'emplacement de façon à ce qu'il soit exposé au plus de soleil possible.



Eviter que la douche soit à l'ombre à certaines heures de la journée (FIG-3-1): si la douche est installée de manière à être toujours exposée au soleil, le chauffage de l'eau ne sera pas compromis.



Pour fixer la douche au sol, percer 4 trous dans le sol (voir forme de base à la FIG-2-3) et fixer la douche solaire au sol à l'aide de chevilles, en vous assurant qu'elle est très stable et ne peut pas tomber ou s'effondrer à cause du vent fort et autres forces externes.

### Raccord hydraulique:



Raccorder la douche à une source d'eau froide, en prenant soin de respecter la pression d'entrée maximale. Pour le raccordement d'arrivée d'eau, il est recommandé d'utiliser un raccord rapide (FIG-3-2) et un tuyau flexible (vous assurer qu'il peut résister à une pression d'au moins 600 kpa).



Si l'eau d'alimentation contient des impuretés (par exemple du sable), il est indispensable d'installer un filtre entre la douche et la source d'eau froide.



Séquence d'installation:



- 1) faire le raccordement d'eau à la source d'eau froide ( pour éviter de desserrer le joint entre le corps de douche et la robinetterie, le raccord fixé au corps de douche doit être maintenu en place à l'aide d'une clé. Faites très attention afin de ne pas endommager le chromage: à cet effet, il est recommandé d'utiliser un chiffon à insérer entre la clé et le raccord **(FIG-3-3)**).
- 2) soulever et tourner la poignée du mélangeur en position eau chaude
- 3) remplir le réservoir et vidanger l'eau du manchon supérieur pendant quelques minutes (pour nettoyer les impuretés à l'intérieur du réservoir)
- 4) remettre la poignée du mélangeur en position centrale
- 5) seulement ensuite fixer la pomme de douche fournie (voir ci-dessous)
- 6) la douche est prête à absorber le rayonnement solaire, qui chauffera l'eau à l'intérieur



Monter la pomme de douche fournie (**voir séquence d'installation au point FIG-3-4**): pour éviter de desserrer le joint entre le corps de douche et la robinetterie, le raccord fixé au corps de douche doit être maintenu en place à l'aide d'une clé . Faites très attention afin de ne pas



endommager le chromage: à cet effet, il est recommandé d'utiliser un chiffon à insérer entre la clé et le raccord.



La douche durera plus longtemps si les paramètres suivants sont respectés: (comme requis par le décret législatif 02/02/2001, n.31: mise en œuvre de la directive 98/83 / CE relative à la qualité des eaux destinées à la consommation humaine):

- chlorures: valeur maximale 200 mg / l
- pH: entre 6,5 et 9,5
- conductivité: valeur maximale 2500  $\mu$ S / cm
- dureté totale: entre 15 et 30 °F; en présence d'eau d'une dureté supérieure à 30 ° F, nous recommandons l'utilisation de dispositifs anti-calcaire ou adoucissants (le choix doit être fait en fonction des caractéristiques de l'eau).

En présence d'eau avec des paramètres non conformes à ce qui précède, le fabricant se réserve le droit de ne pas reconnaître la garantie.

#### 4. UTILISATION



Soulever et tourner la poignée du mélangeur (**FIG-4-1**) jusqu'à ce que la température de l'eau souhaitée soit atteinte (A : position eau chaude – B : position eau froide).

Une fois le mitigeur ouvert, l'eau met environ 15/20 secondes avant de sortir de la pomme de douche, car il faut attendre la poussée de la pression du réseau.

A la fin de l'utilisation, remettre la poignée en position initiale pour arrêter l'alimentation en eau. L'eau continuera à s'écouler de la pomme de douche jusqu'à ce que la poussée précédemment induite par la pression du réseau soit épuisée (environ 30 secondes).



Attention, risque de brûlures: commencer toujours à utiliser la douche avec la poignée du mitigeur en position eau froide, car la température à l'intérieur de la douche peut atteindre des températures supérieures à 50 ° C.



Attention : si la douche n'est pas utilisée pendant plus de 3 jours, il est conseillé, avant son utilisation, de laisser couler l'eau pendant environ 2 minutes, pour évacuer l'eau stagnante à l'intérieur de la douche



Le robinet lave-pieds ne fournit que de l'eau froide

#### 5. ENTRETIEN



Nettoyage de la douche: utiliser des produits spécifiques pour l'acier inoxydable satiné et des chiffons non rugueux, en prenant soin de nettoyer en suivant le sens des veines, pour éviter d'endommager la surface. Évitez d'utiliser des éponges abrasives et de la laine d'acier, ou de l'eau très dure, sale ou remplie de débris. Évitez d'utiliser des détergents à base de chlore (par exemple de l'eau de javel).



Démontage en fin de saison: la douche n'est pas adaptée pour résister au gel. À la fin de la saison estivale, il est nécessaire de la vider complètement et de la stocker dans un endroit couvert et à l'abri des intempéries.

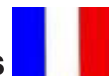

Pour vider la douche, soulever et tourner la poignée mitigeur sur la position eau froide, puis débrancher l'arrivée d'eau froide et attendre que la douche se vide complètement.



Le fait de ne pas la vider pendant la saison hivernale peut provoquer la rupture du réservoir à cause du gel. Ne pas utiliser du sel ou d'autres méthodes antigel.



**IMPORTANT:** si l'appareil reste inutilisé pendant une longue période, il est conseillé de le protéger avec le sac de protection contre la saleté et les agents atmosphériques. En été, en particulier si l'appareil est vidé, cela évite d'atteindre des températures élevées à l'intérieur, qui peuvent créer des déformations dans la cuve.



Remplacement de la cartouche du mélangeur: lorsque le mélangeur a des problèmes, tels que la perte d'eau, ou il ne permet plus d'équilibrer la température, il peut être nécessaire de remplacer, ou simplement d'entretenir et de nettoyer, la cartouche interne: cela garantit une longue durée de vie et un minimum effort pour fermer le robinet. La cartouche est en fait un composant facilement soumis à l'usure: son fonctionnement peut être compromis par la présence de calcaire ou de débris présents dans l'eau (sable par exemple).

Séquence de remplacement des cartouches (**FIG-5-1**):

- a) dévisser la vis sous la poignée et la retirer
- b) dévisser la bague chromée
- c) dévisser l'écrou en laiton
- d) retirer et remplacer la cartouche
- e) resserrer l'écrou en laiton
- f) resserrer la bague chromée
- g) monter la poignée et la fixer



S'il est nécessaire de remplacer le robinet lave-pieds, éviter de desserrer le joint entre le corps de douche et la robinetterie: pour cela, la robinetterie fixée au corps de douche doit être maintenue en place avec une clé (FIG-5-2)



Principales pièces de rechange (**FIG-5-3**) :

- |    |          |                               |
|----|----------|-------------------------------|
| 1. | 130-0152 | bras en laiton                |
| 2. | 130-0178 | pomme de douche Ø 105         |
| 3. | 130-0132 | robinet                       |
| 4. | 130-0155 | mélangeur                     |
| 5. | 130-0139 | cartouche Ø 35 pour mélangeur |

---

## 6. **GARANTIE**

La douche est garantie par le fabricant contre les défauts de fabrication ou des matériaux. Pour plus de détails sur les conditions de garantie, vous reporter au certificat de garantie fourni avec la douche.

Wir gratulieren Ihnen zu der hervorragenden Wahl, die Sie beim Kauf dieser Solardusche getroffen haben: weniger Energie verbrauchen, die Energieeffizienz steigern und immer mehr erneuerbare Quellen zur Erzeugung von Warmwasser nutzen, spart Geld und verbessert die Qualität der Umwelt.

Dies sind die Hauptmerkmale der Dusche, die Sie gekauft haben:

- heißes Wasser wird direkt von der Sonne erzeugt
- Sie ist ökologisch, weil Sie Energie spart und weder Dämpfe noch umweltschädliche Abfälle erzeugt.
- Sie ist einfach, weil sie an jedem Ort installiert werden kann und keine anderen Komponenten wie Akkumulatoren, Pumpen, Steuergeräte, Elektrizität usw. benötigt.
- Aufgrund seiner geringen Gesamtabmessungen und des Fehlens elektromechanischer Komponenten, ist sie einfach zu installieren
- Sie besteht aus Materialien, die speziell entwickelt wurden, um die maximale Aufnahme von Sonnenstrahlen und die Unveränderlichkeit gegenüber atmosphärischen Stoffen zu erreichen.
- Sie ist langlebig und ohne Wartungskosten.

## 1. ALLGEMEINE INFORMATIONEN

Beim Lesen dieses Handbuchs, muss es besonders auf die Teile geachtet werden, die mit den folgenden Symbolen gekennzeichnet sind:



MÖGLICHE  
GEFÄHRLICHE  
LAGE



ACHTUNG



MONTAGEANLEITUNGEN



VORSCHLÄGE FÜR  
DEN BENUTZER

### SICHERHEITSWARNUNGEN:



Versuchen Sie niemals, Wartungsarbeiten oder Reparaturen von sich aus durchzuführen. Jeder Eingriff muss von professionell qualifiziertem Personal durchgeführt werden. Eine schlechte oder unregelmäßige Wartung kann die Betriebssicherheit des Produkts beeinträchtigen und Schäden an Personen, Tieren oder Gegenständen verursachen.



Es ist verboten, Verpackungsmaterial in Reichweite von Kindern zu verteilen oder zu lassen, da es eine potenzielle Gefahrenquelle darstellt.



Einige Teile der Solardusche können hohe Temperaturen erreichen und Verbrennungen verursachen. Stellen Sie sicher, dass sie nicht versehentlich mit Menschen, Tieren und Gegenständen, die empfindlich auf hohe Temperaturen reagieren, in Berührung kommen.

Die Dusche wird verpackt in einem Karton mit geeignetem Schutz geliefert.

Verpackungsmaße: 35x35x225 cm - Bruttogewicht: 14 kg

Im Inneren befindet sich (BILD-1-1):

- a) die Solardusche
- b) den Umschlag mit dieser Bedienungsanleitung (1), dem Garantiezertifikat, dem Duschkopf (2) und dem dazugehörigen Anschluss (3)



c) die Schutztasche

Überprüfen Sie den Inhalt zum Zeitpunkt der Lieferung und / oder des Öffnens der Verpackung.



Gehen Sie vorsichtig mit der Dusche um und schützen Sie sie vor Stößen und Stürzen.



Die Dusche darf nur wie in diesem Handbuch beschrieben verwendet werden. Der Hersteller kann nicht für Schäden, die durch unsachgemäße Verwendung verursacht wurden, verantwortlich gemacht werden.



Geben Sie dem Benutzer diese Anweisungen. Der Benutzer muss diese Dokumentation aufbewahren, um sie für weitere Konsultationen zur Verfügung zu haben. Sollte das Produkt verkauft oder an einen anderen Eigentümer übertragen werden, stellen Sie immer sicher, dass die Broschüre dem Produkt beiliegt, damit sie vom neuen Eigentümer konsultiert werden kann.

Das technische Typenschild (BILD-1-2) befindet sich an der Seite der Dusche. Es enthält die Seriennummer und das Herstellungsjahr, die erforderlich sind, um Ersatzteile anzufordern oder technische Probleme dem Hersteller zu melden.

## 2. EIGENSCHAFTEN UND BETRIEB

Betrieb (BILD-2-1): der Zweck dieses Produkts besteht darin, das Brauchwarmwasser durch Sonnenstrahlung zu erwärmen.

Das einströmende kalte Wasser (1) erwärmt sich aufgrund der Sonneneinstrahlung und schichtet sich im Tank entsprechend den nach oben steigenden Temperaturen.

Der Mischer (2) wirkt auf die Menge an kaltem Wasser, die sich mit dem heißen Wasser unmittelbar vor dem Mischwasserauslasspunkt (3) mischt.

Der Fußwaschhahn (4) liefert nur kaltes Wasser

Hauptteile (**Bild 2-2**):

- |                                |                      |
|--------------------------------|----------------------|
| A. Tank aus Edelstahl AISI 316 | D. Fußwaschhahn      |
| B. Befestigungsbasis           | E. Duschkopf         |
| C. Mischer                     | F. Kaltwassereinlass |

Technische Daten :

Maße (Fig. 2-3) .....mm 2178 x 367 x190  
 Kapazität.....28 L  
 Gewicht .....leer: 12 kg - volles: 40 kg  
 Eingangsdruck.....min 100 kpa – max 300 kpa  
 Kaltwassereinlassanschluss .....1/2" M

Modello	SOL-GP	SOL-GN
Endbehandlung	<p><u>Kugelstrahlen plus Elektropolieren</u>                      Das Mikro-Kugelstrahlen verlängert die Lebensdauer der Dusche durch einen mechanischen Mikrodeformationsprozess.                      Das anschließende Elektropolieren erhöht die Korrosionsbeständigkeit, verbessert die Oberflächenaseptizität und erleichtert die Wartung</p>	<p><u>Zweischichtmalerei</u>                      1. Schicht: wärmehärtbares Pulver auf Basis von Epoxid- und Polyesterharzen, formuliert mit speziellen Korrosionsschutzpigmenten (verbessert den Korrosionsschutz)                      2. Schicht: Polyesterharz mit ausgezeichneter Beständigkeit gegen Licht und Hitze</p>

### 3. POSITIONIERUNG UND INSTALLATION

Mit Ausnahme des zu montierenden Duschkopfs, ist die Dusche montagefertig und erfordert sie keine Montagevorgänge.



Es wird empfohlen, die Dusche auf einer festen Oberfläche zu installieren, um ihre Stabilität und Sicherheit zu gewährleisten.



Installieren Sie die Solardusche an einem Ort, an dem die Sonne den ganzen Tag über am längsten hält. Wählen Sie den Ort so, dass er so viel Sonnenlicht wie möglich ausgesetzt ist.



Vermeiden Sie, dass sich die Dusche zu bestimmten Tageszeiten im Schatten befindet (BILD-3-1): wenn die Dusche so installiert wird, dass sie immer dem Sonnenlicht ausgesetzt ist, wird die Erwärmung des Wassers nicht beeinträchtigt.



Um die Dusche am Boden zu befestigen, bohren Sie 4 Löcher in den Boden (siehe Grundform BILD -2-3) und befestigen Sie die Solardusche mit Dübeln am Boden. Stellen Sie dabei sicher, dass sie stabil ist und nicht durch starken Wind und andere äußere Kräfte fallen kann.

#### Hydraulikanschluss:



Schließen Sie die Dusche an eine kalte Wasserquelle an und achten Sie dabei auf den maximalen Eingangsdruck. Für den Wassereinlassanschluss wird empfohlen, einen Schnellverschluss (BILD-3-2) und einen flexiblen Schlauch zu verwenden (stellen Sie sicher, dass er einem Druck von mindestens 600 kPa standhält).



Wenn das Versorgungswasser Verunreinigungen (z. B. Sand) enthält, muss unbedingt ein Filter zwischen der Dusche und der Kaltwasserquelle installiert werden.



Installationsreihenfolge:



- 1) Stellen Sie den Wasseranschluss zur Kaltwasserquelle her (  um ein Lösen der Dichtung zwischen Duschkörper und Anschluss zu vermeiden, muss die am Duschkörper befestigte Anschluss mit einem Schraubenschlüssel an Ort und Stelle gehalten werden. Achten Sie besonders darauf, dass die Verchromung nicht beschädigt wird. Zu diesem Zweck wird empfohlen, ein Tuch zwischen dem Schraubenschlüssel und dem Anschluss zu verwenden (Bild-3-3).
- 2) Heben Sie den Mischerknopf an und drehen Sie ihn in die Warmwasserposition
- 3) Füllen Sie den Tank und lassen Sie das Wasser einige Minuten lang aus der oberen Hülse ab (um eventuelle Verunreinigungen im Tank zu entfernen).
- 4) Bringen Sie den Mischknopf wieder in die zentrale Position
- 5) Erst dann, den mitgelieferten Duschkopf befestigen (siehe unten)
- 6) Die Dusche ist bereit, Sonnenstrahlung zu absorbieren, die das innere Wasser erwärmt.



Montieren Sie den mitgelieferten Duschkopf (**siehe Montageabfolge auf Bild 3-4**): um ein Lösen der Dichtung zwischen Duschkörper und Anschluss zu vermeiden, muss die am Duschkörper befestigte Anschluss mit einem Schraubenschlüssel an Ort und Stelle gehalten werden. Achten Sie besonders darauf, dass die Verchromung nicht beschädigt wird. Zu diesem Zweck wird empfohlen, ein Tuch zwischen dem Schraubenschlüssel und dem Anschluss zu verwenden.



Die Dusche hält länger, wenn die folgenden Parameter eingehalten werden: (gemäß Gesetzesdekret 02/02/2001, Nr. 31: Umsetzung der Richtlinie 98/83 / EG über die Qualität des für den menschlichen Gebrauch bestimmten Wassers):

- Chloride: Maximalwert 200 mg / l
- pH: zwischen 6,5 und 9,5
- Leitfähigkeit: Maximalwert 2500  $\mu\text{S} / \text{cm}$
- Gesamthärte: zwischen 15 und 30 °F: In Gegenwart von Wasser mit einer Härte von mehr als 30 ° F, wird die Verwendung von Kalkschutzmitteln oder Weichmachern empfohlen (die Auswahl muss anhand der Eigenschaften des Wassers getroffen werden).

Bei Vorhandensein von Wasser mit Parametern, die den oben genannten nicht entsprechen, behält sich der Hersteller das Recht vor, die Garantie nicht anzuerkennen.

#### **4. VERWENDUNG**



Heben Sie den Mischergriff an und drehen Sie ihn (**Bild 4-1**) bis die gewünschte Wassertemperatur erreicht ist (A: Warmwasserposition – B: Kaltwasserposition). Sobald der Mischer geöffnet ist, dauert es etwa 15/20 Sekunden, bis das Wasser aus dem Duschkopf austritt, da gewartet werden muss, bis der Netzdruck gedrückt wird. Am Ende des Gebrauchs bringen Sie den Griff wieder in die Ausgangsposition, um die Wasserversorgung zu stoppen. Das Wasser fließt weiter aus dem Duschkopf, bis der zuvor durch den Netzdruck induzierte Schub erschöpft ist (ca. 30 Sekunden).



Achtung, Verbrennungsgefahr: beginnen Sie die Dusche immer mit dem Mischknopf in der Kaltwasserposition zu verwenden, da das Wasser in der Dusche Temperaturen über 50 ° C erreichen kann.



Achtung: wenn die Dusche länger als 3 Tage nicht benutzt wird, ist es ratsam, vor dem Gebrauch das Wasser etwa 2 Minuten lang abfließen zu lassen, um das stehende Wasser in der Dusche zu entfernen



Der Fußwaschhahn liefert nur kaltes Wasser.

#### **5. INSTANDHALTUNG**



Duschreinigung: verwenden Sie spezielle Produkte für satinierten Edelstahl und nicht raue Tücher. Achten Sie dabei auf, dass die Reinigung der Dusche entsprechend die Richtung der Maserung gemacht ist, um eine Beschädigung der Oberfläche zu vermeiden. Verwenden Sie keine



Schleifschwämme und Stahlwolle, oder sehr hartes, schmutziges oder mit Schmutz gefülltes Wasser. Vermeiden Sie die Verwendung von Reinigungsmitteln auf Chlorbasis (z. B. Bleichmittel).



Demontage am Ende der Saison: die Dusche ist nicht frostbeständig. Am Ende der Sommersaison, muss sie vollständig entleert und an einem überdachten und vor Witterungseinflüssen geschützten Ort aufbewahrt werden.



Um die Dusche zu entleeren, heben Sie den Mischerknopf an und drehen Sie ihn in die Kaltwasserposition. Trennen Sie dann den Kaltwassereinlass und warten Sie, bis sich die Dusche vollständig entleert hat.



Wenn der Tank während der Wintersaison nicht entleert wird, kann er aufgrund von Frost brechen. Verwenden Sie kein Salz oder andere Frostschutzmittel.



WICHTIG: Wenn das Gerät längere Zeit nicht benutzt wird, ist es ratsam, es mit dem Schutzbeutel vor Schmutz und Witterungseinflüssen zu schützen. Insbesondere im Sommer, insbesondere wenn das Gerät geleert wird, werden hohe Temperaturen im Inneren vermieden, die zu Verformungen im Tank führen können.



Austausch der Mischerpatrone: wenn der Mischer Probleme, wie Wasserverlust hat, oder die Temperatur nicht mehr ausgeglichen werden kann, muss möglicherweise die interne Patrone ausgetauscht oder einfach gewartet und gereinigt werden. Dies garantiert eine lange Lebensdauer und ein Minimum Anstrengung beim Schließen des Hahns. Die Patrone ist in der Tat eine Komponente, die leicht Verschleiß ausgesetzt ist: ihre Funktion kann durch das Vorhandensein von Kalkstein oder Schmutz im Wasser (z. B. Sand) beeinträchtigt werden.

Kassettenaustauschsequenz (**Fig. 5-1**):

- a) Lösen Sie die Schraube unter dem Griff und entfernen Sie sie
- b) Schrauben Sie den Chromring ab
- c) Lösen Sie die Messingmutter
- d) Entfernen und ersetzen Sie die Patrone
- e) Schrauben Sie die Messingmutter wieder an
- f) Schrauben Sie den Chromring zurück
- g) Montieren Sie den Griff und befestigen Sie ihn



Wenn der Fußwaschhahn ausgetauscht werden muss, darf die Dichtigkeit zwischen Duschkörper und Armatur nicht gelöst werden. Zu diesem Zweck muss die am Duschkörper befestigte Armatur mit einem Schraubenschlüssel an Ort und Stelle gehalten werden (BILD-5-2).



Hauptersatzteile (**Fig. 5-3**) ::

- |    |          |                 |
|----|----------|-----------------|
| 1. | 130-0152 | Messingarm      |
| 2. | 130-0178 | Duschkopf Ø 105 |



3. 130-0132 Hahn
4. 130-0155 Mischer
5. 130-0139 Patrone Ø 35 für Mischer

---

## 6. **GARANTIE**

Die Dusche wird vom Hersteller gegen Herstellungs- oder Materialfehler garantiert. Einzelheiten zu den Garantiebedingungen finden Sie in der mit der Dusche gelieferten Garantiebescheinigung.





FIG-3-5



FIG-4-1



FIG-5-1



FIG-5-2

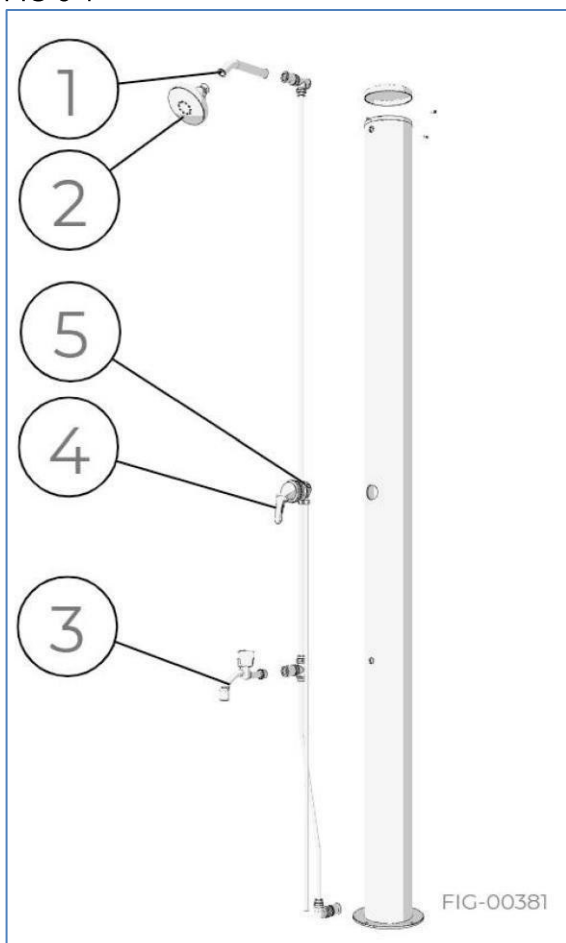

FIG-5-3

---

**ATI DI MARIANI SRL**  
Via E. Mattei, 461  
Zona Ind. Torre del Moro n°4  
47522 Cesena (FC) - ITALIA  
Tel. 0547 609711 Fax 0547 609724  
web: [www.atimariani.it](http://www.atimariani.it)  
email: [info@atimariani.it](mailto:info@atimariani.it)



ATI di Mariani srl si riserva ogni diritto di elaborazione in qualsiasi forma delle presenti istruzioni per l'uso. La riproduzione - anche parziale - per propri scopi commerciali è vietata.

Al fine di migliorare la qualità dei prodotti, ATI di Mariani srl si riserva la facoltà di modificare, in qualunque momento e senza preavviso, le specifiche menzionate nel presente manuale di istruzioni.



ATI di Mariani srl reserves all rights to elaborate these instructions for use in any form. Reproduction - even partial - for one's own commercial purposes is prohibited.

In order to improve the quality of the products, ATI di Mariani srl reserves the right to modify, at any time and without notice, the specifications mentioned in this instruction manual.



ATI di Mariani srl se réserve tous les droits d'élaborer ces instructions pour une utilisation sous quelque forme que ce soit. La reproduction - même partielle - à ses propres fins commerciales est interdite.

Afin d'améliorer la qualité des produits, ATI di Mariani srl se réserve le droit de modifier, à tout moment et sans préavis, les spécifications mentionnées dans ce manuel d'instructions.



ATI di Mariani srl se reserva todos los derechos para elaborar estas instrucciones de uso en cualquier forma. Queda prohibida la reproducción, incluso parcial, con fines comerciales propios.

Con el fin de mejorar la calidad de los productos, ATI di Mariani srl se reserva el derecho de modificar, en cualquier momento y sin previo aviso, las especificaciones mencionadas en este manual de instrucciones.



ATI di Mariani srl behält sich alle Rechte vor, diese Anleitung zur Verwendung in irgendeiner Form zu erarbeiten. Eine Vervielfältigung - auch nur teilweise - zu eigenen kommerziellen Zwecken ist untersagt.

Um die Qualität der Produkte zu verbessern, behält sich ATI di Mariani srl das Recht vor, die in dieser Bedienungsanleitung genannten Spezifikationen jederzeit und ohne vorherige Ankündigung zu ändern.