



ISO 9001



MO-EL S.p.a.

Via Galvani, 18

42027 Montecchio Emilia (RE)

ITALY

tel +39 (0522) 868011

fax +39 (0522) 864223

www.mo-el.com - info@mo-el.com



MO-PLIK 398 - 398R - 39802 - 39803 - 399

Elettroinsetticida a carta collante

USO E MANUTENZIONE

USE AND MAINTENANCE

EMPLOI ET ENTRETIEN

GEBRAUCH UND WARTUNG

USO Y MANTENIMIENTO

USO E MANUTENÇÃO

الاستعمال والصيانة



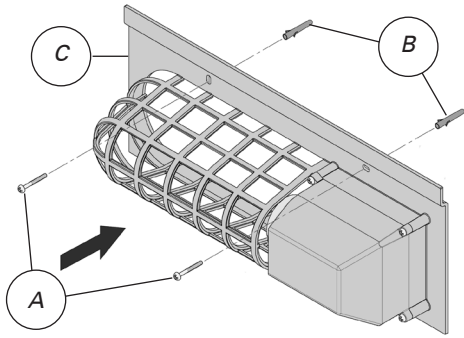

Fig. 1

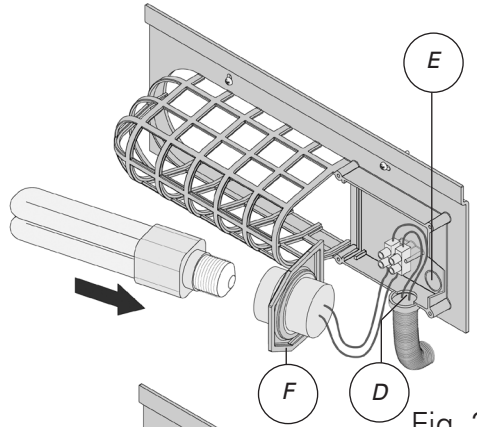

Fig. 2

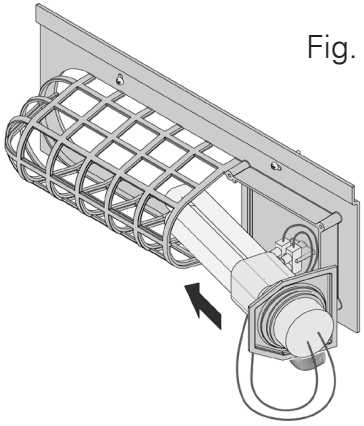

Fig. 3

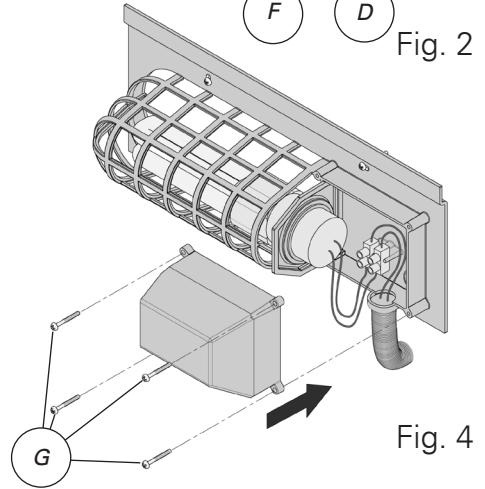

Fig. 4

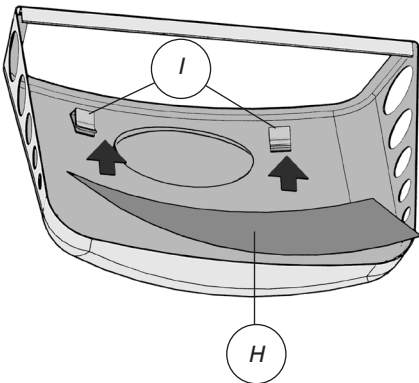

Fig. 5

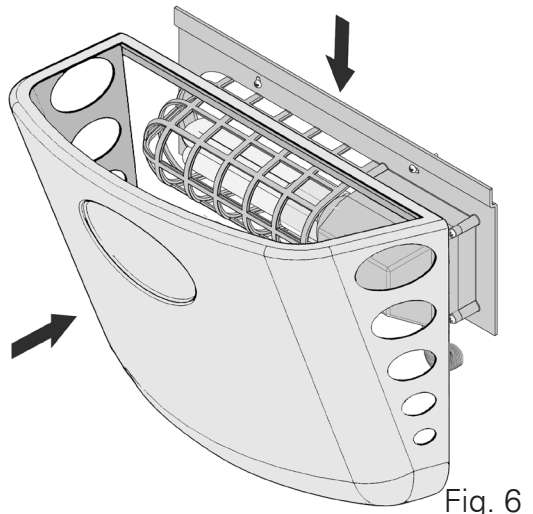

Fig. 6

ISTRUZIONI IMPORTANTI PER LA SICUREZZA

Prima dell'utilizzo leggere attentamente il manuale, poiché contiene importanti informazioni riguardo alla sicurezza d'installazione, l'uso e la manutenzione. Il manuale deve essere conservato e trasmesso al nuovo utente in caso di cessione dell'apparecchio. Il Costruttore si riserva di variare le caratteristiche del prodotto senza preavviso. I dati tecnici sono puramente indicativi.

L'apparecchio è conforme alle direttive HACCP Analisi dei Rischi e Controllo dei Punti Critici (CE 93/43-96/3-DL 155/97). Inoltre è fabbricato in conformità alla Direttiva 2006/95/CE di bassa tensione e alla Direttiva 2004/108/CE di compatibilità elettromagnetica.

L'apparecchio è destinato esclusivamente all'uso per cui è stato creato, ovvero la cattura degli insetti volanti. Il Costruttore non potrà essere considerato responsabile per qualsiasi danno causato da un uso improprio.

Il Costruttore declina ogni responsabilità per eventuali incidenti a persone, cose o ambiente, come pure cattivo funzionamento dell'apparecchio causati da:

- Mancanza di una corretta manutenzione.
- Alterazione dell'aspetto o della struttura originale del dispositivo.
- Funzionamento o un uso non conforme a quanto riportato nel manuale.

AVVERTENZE GENERALI

1. Prima dell'uso rimuovere dall'apparecchio tutti i materiali utilizzati per l'imballaggio.
2. Allo scopo di evitare pericolo di soffocamento, tenere i materiali d'imballaggio lontano da bambini e neonati.
3. Non usare l'apparecchio se è danneggiato.
4. L'apparecchio può essere utilizzato da bambini di almeno 8 anni (come pure da persone con ridotte capacità fisiche, sensoriali o mentali, o prive di esperienza o della necessaria conoscenza) purché essi siano sotto sorveglianza, oppure dopo che abbiano

ricevuto istruzioni relative all'uso sicuro e abbiano compreso i potenziali pericoli. I bambini non devono giocare con l'apparecchio. La pulizia e la manutenzione devono essere fatte dall'utilizzatore e non da bambini privi di sorveglianza.

5. Prima di collegare l'apparecchio alla rete elettrica, assicurarsi che la tensione dell'impianto corrisponda a quella indicata nell'etichetta dati targa posta sull'apparecchio stesso.
6. Non collegare l'apparecchio in presenza di materiali infiammabili, liquidi o gas.
7. Tenere il cavo elettrico lontano dal calore.
8. Staccare sempre l'alimentazione elettrica prima di ogni operazione di manutenzione.
9. Non spargere alcun tipo di liquido, gas o materiale infiammabile sull'apparecchio.
10. Questo apparecchio non è adatto per essere usato in stalle, scuderie e luoghi simili.
11. In caso di malfunzionamento o guasto rivolgersi ad un Centro di Assistenza tecnica autorizzato, richiedendo ricambi originali.



L'elettroinsetticida è destinato al solo uso interno.

INSTALLAZIONE

L'apparecchio deve essere installato fissandolo al muro con i 2 tasselli in dotazione. Una derivazione di corrente o una predisposizione di un punto luce deve essere presente nelle vicinanze: non utilizzare prolunghe o cavi di alimentazione con spina. Il collegamento elettrico deve essere effettuato proteggendo i conduttori con una guaina di Ø16 mm.



A monte della linea di alimentazione è necessario un interruttore differenziale magnetotermico bipolare con distanza di apertura dei contatti di almeno 3 mm. Prima di effettuare i collegamenti assicurarsi che i contatti dell'interruttore siano aperti.

Per assicurare una protezione supplementare, si consiglia di installare nel circuito elettrico che alimenta l'apparecchio un dispositivo a corrente differenziale la cui corrente differenziale di funzionamento nominale non sia superiore a 30 mA. Chiedere all'installatore un consiglio in merito.

La speciale lampada UV-A è collocata per attrarre gli insetti volanti verso l'apparecchio. Quando gli insetti si avvicinano rimangono attaccati alla carta collante fornita come parte di ricambio. Questo sistema permette di controllare ed eliminare gli insetti volanti nell'ambiente circostante.

Posizionare l'elettroinsetticida preferibilmente ad un'altezza di circa 2 metri, collocandolo nella parte più buia della stanza, lontano da finestre. Questo perché l'apparecchio deve eliminare gli insetti all'interno dell'abitazione e deve evitare di attrarre quelli che si trovano all'esterno. Il muro dovrebbe essere privo di ostruzioni per permettere facilmente la rimozione della carta collante e le operazioni di pulizia. Assicurarsi che il muro sul quale si pensa di montare l'apparecchio sia solido e che al suo interno non passino cavi elettrici o tubi dell'acqua.

1. Utilizzando un trapano con punta di 5 mm, fare 2 fori nel muro e inserire i tasselli **(B)** (fig. 1).
2. Fissare il supporto a muro **(C)** introducendo le 2 viti **(A)** nelle asole (fig. 1).
3. Togliere la calotta del supporto a muro e con una forbice tagliare il passacavo quanto basta per infilare la guaina che protegge i conduttori.
4. Effettuare il collegamento elettrico: per il passaggio dei cavi è possibile utilizzare l'apertura già esistente **(D)**, oppure quella opzionale programmata, dopo aver rimosso la chiusura circolare **(E)**.
5. Avvitare la lampada al supporto portalamпада **(F)** (fig. 2).
6. Inserire la lampada nella gabbia di protezione, rimettendo il supporto nella sua sede (fig. 3).
7. Richiudere la calotta con le 4 viti **(G)** (fig. 4).
8. Inserire la carta collante **(H)** nel suo alloggio, nella parte interna del coperchio: rimuovere la pellicola protettiva e posizionare la carta centralmente, agganciandola con le pinzette di fissaggio **(I)** (fig. 5).
9. Montare il coperchio (con la carta collante) inserendo il ciglio superiore nell'incavo del supporto a muro (fig. 6).

PULIZIA E MANUTENZIONE



Prima di effettuare qualsiasi operazione di pulizia o manuten-

zione dell'apparecchio, assicurarsi che i contatti dell'interruttore bipolare siano aperti.

Ogni volta che la carta collante viene sostituita è bene fare una pulizia generale dell'apparecchio. Se nell'ambiente si producono cibi, usare una sostanza pulente appropriata, che sia non volatile e non contaminante. Le operazioni di manutenzione devono essere fatte dopo aver disconnesso l'apparecchio dalla rete elettrica.

Per un migliore funzionamento dell'apparecchio si consiglia la sostituzione annuale della lampada.

La carta collante deve essere sostituita almeno una volta al mese, oppure più spesso in caso di ambienti pieni d'insetti o particolarmente sporchi. Se la carta collante si attacca alla lampada, pulire quest'ultima utilizzando un panno morbido imbevuto di un detergente non corrosivo, evitando di graffiare. La carta collante scartata o già utilizzata deve essere smaltita in conformità alla normativa del luogo in cui l'apparecchio è stato installato.

ASSISTENZA TECNICA

Se si hanno domande riguardanti l'apparecchio, rivolgersi al proprio Rivenditore. In caso di guasto o di cattivo funzionamento, spegnere l'apparecchio e farlo pervenire ad un Centro di Assistenza Tecnica. Solo i Centri di Assistenza Tecnica autorizzati che utilizzano parti di ricambio originali possono eseguire le riparazioni.

<i>DATI TECNICI</i>	<i>398/398R/39802/39803</i>	<i>399</i>
<i>Tensione</i>	220-240 V ~ 50-60 Hz	220-240 V ~ 50-60 Hz
<i>Consumo</i>	20 W	20 W
<i>Lampade UV-A</i>	1 x 20 W	1 x 20 W
<i>Materiale di produzione</i>	Acciaio Inox AISI 304	Polistirolo + polistirolo autostinguente
<i>Copertura</i>	10 ÷ 12 m	10 ÷ 12 m
<i>Peso</i>	2,3 kg	0,8 kg
<i>Dimensioni</i>	400 x 170 x 270 mm	400 x 170 x 270 mm
<i>Dimensioni carta collante</i>	345 x 200 mm	345 x 200 mm

IMPORTANT SAFETY INSTRUCTIONS

Before using your appliance, read carefully the instructions contained in this booklet, which furnish important information regarding installation, use and maintenance safety. The booklet must be kept and delivered to the new user in case of cession of the machine. The Manufacturer reserves the right to vary the features of the product without prior notice. The technical data are merely indicative.

This electrical device is manufactured in accordance to HACCP food-processing directive (CE 93/43-96/3-DL 155/97). It has been manufactured in accordance with the 2006/95/CE Low-Tension Directive and the 2004/108/CE Electromagnetic Compatibility Directive.

This appliance is intended exclusively for the use for which it was created, that is the destruction of the flying insects, and the Manufacturer would not be considered responsible for any damage caused by its improper use.

The Company declines any responsibility for accidents to persons, to things and to the environment as well as malfunctions of the appliance caused by:

- A lack of a proper maintenance of the machine
- The alteration of the configuration or original structure of the device
- An operation or usage unrelated to the terms described in the content of this manual of instructions.

GENERAL WARNINGS

1. Before use remove all packing materials from the appliance.
2. In order to avoid danger of suffocation, keep the packing materials away from babies and children.
3. Do not use if unit is damaged.
4. The device can be used by children at least 8 years (as well as by persons with reduced physical, sensory or mental capabilities, or lack of experience or required knowledge) provided that they are under surveillance, or after they have been instructed relating to

- the safe use and have understood the potential dangers. Children should not play with the appliance. Cleaning and maintenance must be performed by the user and not by unsupervised children.
5. Before connecting the appliance make sure that the voltage is the same as indicated on the device and the line supply is corresponding to the effective rules.
 6. Do not connect the appliance in presence of inflammable materials, gas or liquids.
 7. Keep cord away from heat.
 8. Always disconnect the appliance before doing any maintenance operation.
 9. Do not spread any inflammable liquid, gas or material on the appliance.
 10. This appliance must not be used in hay-lofts, barns or similar environments.
 11. In case of malfunction or fault, call an Authorized After Sale Service, and request original spare parts.



This insect destroyer is intended for indoor use only.

INSTALLATION

This device is installed by fixing the 2 supplied screw anchors to the wall. A branch point or light socket must be nearby; do not use extension cables or cables with plugs. The electrical connection must be carried out with the conductors protected by a Ø 16 mm sheath.



A bipolar thermal-magnetic differential switch with at least 3 mm contact opening distance and in accordance with AS/NZS 3000 must be mounted upstream along the supply line. Before making the connections make sure that the switch contacts are open.

In order to assure an additional protection, it is suggested to install in the supply line feeding the bathroom a safety switch with nominal differential current not higher than 30 mA. Ask to the electrician about this point.

The special UV-A lamp is set to attract all flying insects to the appliance. When insects approach they remain stuck on the glued paper supplied as a spare part. This appliance allows monitoring and capturing flying insect within the environment nearby.

Place the device at a height of around 2 metres, in the darkest part of the room, far away from any windows. This will allow the device to eliminate the insects inside the house and will avoid attracting those which are outside. The wall must not present any obstructions which could make it difficult to remove the sticking paper or clean the device. Make sure that the wall where the device is to be mounted is solid and that no electric cables pass through it.

1. Using a drill with a 5 mm bit, make 2 holes in the wall and insert the screw anchors **(B)** supplied in the holes (fig. 1).
2. Fix the bracket **(C)** to the wall placing the 2 screws **(A)** in the holes in the upper part (fig. 1).
3. Open the device cover and using a pair of scissors cut just enough off the cable passage to slide in the conductor protection sheath.
4. Make the electrical connections: for the passing through of the cables you can use the existing opening **(D)** or the optional one, after having removed the circular closure **(E)**
5. Screw the bulb into the bulb holder **(F)** (fig. 2).
6. Insert the lamp in the protective cage, putting the bulb holder into place (fig. 3).
7. Close the cover by means of the 4 screws **(G)** (fig. 4).
8. Place the sticking paper **(H)** into position; remove the protective film from the paper, and place it centrally on the cover and slide it into the fixing grippers **(I)** (fig. 5).
9. Mount the cover (with the sticking paper) into the bracket, taking care to slide the upper rim of the cover into the upper lip of the bracket (fig. 6).

CLEANING AND MAINTENANCE



Before carrying out any cleaning or maintenance operation on the machine make sure that the contacts on the bipolar switch are open.

A general cleaning of the appliance must be done each time that the glued paper is changed. For this operation you must use a cleaning substance suitable to be used within food-processing environments. All maintenance operations must be carried out after having disconnected the appliance from the power supply.

To ensure the best operation of the device, replace the bulb once a year.

The sticking paper must be replaced at least once a month or more often if used in particularly dirty places or where there are lots of insects. If the sticking paper gets stuck to the lamp, clean it with a soft cloth soaked in non-corrosive detergent, taking care not to scratch the lamp. The rejected or used sticking papers must be disposed off in conformity with the regulations in force in the place the device is installed.

TECHNICAL ASSISTANCE

For any queries regarding this device, please contact your supplier. In case of breakdown or malfunction, switch the device off and take it or send it to the nearest technical service centre. Only authorised technical service centres which use original spare parts can carry out repairs.

<i>TECHNICAL DATA</i>	<i>398 / 398R/39802/39803</i>	<i>399</i>
<i>Voltage</i>	220-240 V ~ 50-60 Hz	220-240 V ~ 50-60 Hz
<i>Consumption</i>	20 W	20 W
<i>UV-A Bulb</i>	1 x 20 W	1 x 20 W
<i>Production material</i>	Steel Inox AISI 304	Polystyrene + self-extinguishing polystyrene
<i>Range</i>	10 ÷ 12 m	10 ÷ 12 m
<i>Weight</i>	2.3 kg	0.8 kg
<i>Size</i>	400 x 170 x 270 mm	400 x 170 x 270 mm
<i>Sticking paper size</i>	345 x 200 mm	345 x 200 mm

INSTRUCTIONS IMPORTANTES POUR LA SECURITE

Avant d'utiliser votre appareil suivez les recommandations contenues dans cette notice car elles donnent des informations importantes en ce qui concerne l'installation, l'utilisation et la sécurité de maintenance. Le manuel doit être conservé et transmis au nouvel usager en cas de cession de l'appareil. Le Constructeur se réserve le droit de modifier les caractéristiques du produit sans aucun préavis. Les caractéristiques techniques sont purement indicatives.

Ce dispositif électrique est conforme aux directives HACCP analyses des risques et contrôle des points critiques (CE 93/43-96/3-DL 155/97). Il a été fabriqué conformément à la Directive 2006/95/CE de basse tension et à la Directive 2004/108/CE concernant la compatibilité électromagnétique.

Cet appareil est uniquement destiné à l'utilisation pour laquelle il a été conçu, c'est-à-dire la destruction des insectes volants, c'est pourquoi le fabricant ne pourra être tenu pour responsable en cas de dommage occasionné par un usage non-approprié.

La Compagnie decline toute responsabilité concernant incidents impliquant des personnes, des choses ou l'environnement, ou encore un mauvais fonctionnement de l'appareil provoqué par:

- Mauvais entretien de l'appareil.
- Endommagement de l'aspect et de la structure originale du dispositif.
- Fonctionnement ou utilisation non conformes au termes décrits à l'intérieur du présent livret.

AVERTISSEMENTS GENERAUX

1. Avant toute utilisation, libérez l'appareil de tous les matériaux utilisés pour son emballage.
2. Afin d'éviter tout risque d'étouffement, placer ces matériaux d'emballage hors de portée des enfants ou des nouveaux nés.
3. Ne pas utiliser l'appareil si celui-ci est endommagé.
4. L'appareil peut être utilisé par des enfants d'au moins 8 ans, ainsi que par des personnes dont les capacités physiques, sensorielles ou mentales seraient réduites, voire qui ne posséderaient pas l'expérience ni les connaissances nécessaires, à condition qu'ils

soient surveillés ou qu'ils aient reçu les instructions d'utilisation nécessaires et qu'ils soient conscients des risques potentiels. Les enfants ne doivent pas jouer avec l'appareil. Le nettoyage et l'entretien doivent être effectués par l'utilisateur et ne doivent pas être confiés à des enfants sans surveillance.

5. Avant de brancher l'appareil au réseau électrique, s'assurer que la tension de votre installation corresponde à celle indiquée dans la plaque des données sur l'appareil, et que l'installation soit conforme aux règles en vigueur.
6. Ne pas utiliser l'appareil en présence de substances inflammables, liquides ou de gas.
7. Conservez le câble électrique à l'abri de la chaleur.
8. Débranchez l'appareil en cas d'opérations d'entretien.
9. Ne mettre aucun type de liquide, de gas ou de substance inflammable sur l'appareil.
10. L'appareil ne doit pas être utilisés dans des chenils, des granges ou des lieux similaires.
11. En cas de panne ou de mauvais fonctionnement de l'appareil, s'adresser à un Centre d'Assistance Technique agréé et demander d'utiliser des pièces de rechange d'origine.



Le destructeur d'insectes est destiné seulement à un usage intérieur.

INSTALLATION

L'appareil doit être installé en le fixant au mur, à l'aide des 2 chevilles en dotation. Une dérivation ou une prise de courant sont nécessaires à proximité ; ne pas utiliser de rallonges ou de fils d'alimentation avec fiche. Le branchement électrique doit être effectué en protégeant les conducteurs à l'aide d'une gaine d'un diamètre de 16 mm.



En amont de la ligne d'alimentation, il est nécessaire de placer un interrupteur différentiel magnéto-thermique bipolaire, ayant une distance d'ouverture des contacts d'au moins 3 mm. Avant d'effectuer les branchements, s'assurer que les contacts de l'interrupteur soient bien ouverts. Demander conseil à l'installateur.

Par mesure de sécurité, il est conseillé d'équiper le circuit électrique du local où est utilisé l'appareil d'un dispositif à courant

différentiel dont la valeur nominale du courant différentiel ne dépasse pas 30 mA.

La spéciale lampe UV-A est reliée pour attirer les insectes volants vers l'appareil. Lorsque les insectes s'approchent ils restent attachés au papier adhésif fourni comme pièces de rechange. Ce système permet de contrôler et d'éliminer les insectes volants dans l'ambiance environnante.

Positionner de préférence l'appareil à deux mètres de hauteur environ, dans la partie la plus sombre de la pièce, loin des fenêtres. En effet, l'appareil doit éliminer les insectes se trouvant à l'intérieur de la maison et non en attirer d'autres venant de l'extérieur. Il vaut mieux que le mur soit nu pour permettre un retrait aisé du papier collant ainsi que le nettoyage de l'appareil. Assurez-vous que la paroi sur laquelle vous pensez monter l'appareil soit solide et qu'aucun fil électrique ne passe à l'intérieur.

1. A l'aide d'une perceuse avec mèche de 5 mm, percer 2 trous dans le mur et insérer les chevilles (**B**) dans ces derniers (fig. 1).
2. Fixez le support à mur (**C**) en introduisant 2 vis (**A**) dans les trous correspondants situés sur la partie supérieure (fig. 1).
3. Ouvrez le couvercle de l'appareil et, avec une paire de ciseaux, coupez en quantité suffisante le passe-fil de manière à ce qu'il puisse passer dans la gaine de protection des conducteurs.
4. Effectuez le branchement électrique: pour le passage des câbles, vous pouvez utiliser l'ouverture existante (**D**), ou celle optionnelle, après avoir enlevé la fermeture circulaire (**E**).
5. Vissez l'ampoule dans le porte-ampoule (**F**), comme cela est indiqué sur le dessin (fig. 2).
6. Insérez la lampe dans la cage de protection, en mettant en place le porte-ampoule (fig. 3).
7. Refermez le couvercle à l'aide des 4 vis (**G**) (fig. 4).
8. Placez le papier collant (**H**) à sa place: retirez la pellicule de protection du papier, positionnez-la au centre du couvercle et enfiler-la dans les petites pinces (**I**) qui servent à la fixer (fig. 4).
9. Montez le couvercle (équipé de son papier collant) sur la partie centrale du support, en prenant soin que le bord supérieur du couvercle s'enfile dans la partie supérieure du support même (fig. 6).

NETTOYAGE ET MANUTENTION



Avant toute opération de manutention ou de nettoyage, assurez-vous que les contacts de l'interrupteur bipolaire soient bien ouverts.

Un nettoyage général de l'appareil doit être fait chaque fois que vous remplacez le papier collant. Pour ce faire, vous devez utiliser un produit nettoyant approprié, adapté à un usage dans des environnements où sont produites des denrées alimentaires. Toutes les opérations de manutention doivent être faites après avoir débranché l'appareil du réseau électrique.

Pour un meilleur fonctionnement de l'appareil, nous vous conseillons de remplacer une fois par an l'ampoule.

Le papier collant doit être remplacé une fois par mois ou même davantage si l'appareil se trouve dans un environnement plein d'insectes ou particulièrement sale. Si le papier collant devait rester collé à l'ampoule, nettoyez-la à l'aide d'un chiffon doux imbibé de détergent non corrosif en évitant de rayer l'ampoule. Les papiers collants utilisés ou écartés doivent être jetés dans le respect des normes en vigueur là où l'appareil a été installé.

ASSISTANCE TECHNIQUE

Si vous avez des questions concernant votre appareil, adressez-vous à votre fournisseur. En cas de panne éteignez l'appareil et apportez-le au centre d'assistance. Seuls les centres d'assistance technique autorisés qui utilisent des pièces de rechange originales, sont en mesure d'effectuer les réparations nécessaires.

DONNEES TECHNIQUES	398 / 398R/39802/39803	399
<i>Tension</i>	220-240 V ~ 50-60 Hz	220-240 V ~ 50-60 Hz
<i>Consommation</i>	20 W	20 W
<i>Ampoule UV-A</i>	1 x 20 W	1 x 20 W
<i>Matériel de production</i>	Acier Inox AISI 304	Polystyrène + polystyrène autoextinguible
<i>Rayon</i>	10 ÷ 12 m	10 ÷ 12 m
<i>Poids</i>	2,3 kg	0,8 kg
<i>Dimensions</i>	400 x 170 x 270 mm	400 x 170 x 270 mm
<i>Dimens. papier collant</i>	345 x 200 mm	345 x 200 mm

WICHTIGE HINWEISE ZU IHRER SICHERHEIT

Die nachfolgenden Hinweise aufmerksam lesen, da sie wichtige Angaben über die Sicherheit im Hinblick auf Installation, Gebrauch und Wartung des Gerätes enthalten. Dieses Handbuch ist aufzubewahren und bei Abgabe des Geräts an den neuen Anwender zu übergeben. Der Hersteller kann die Merkmale der Produkte ohne vorherige Ankündigung ändern. Bei den technischen Daten sind Abweichungen möglich.

In Entsprechung der Lebensmittel-Hygiene-Verordnung HACCP gemäß Analyse der Risiken und Kontrolle der kritischen Punkte (CE 93/43-96/3-DL 155/97). Dieses Elektrogerät wurde in Entsprechung der Richtlinie 2006/95/EG für Niederspannung und der Richtlinie 2004/108/EG für elektromagnetische Kompatibilität gefertigt.

Dieses Gerät ist ausschließlich für den Zweck bestimmt, für den es entwickelt wurde, d.h. Insektenvernichtung. Der Hersteller übernimmt keine Verantwortung für irgend welche Schäden, die durch einen unzureichenden Gebrauch verursacht werden.

DER HERSTELLER ÜBERNIMMT IN FOLGENDEN FÄLLEN KEINE HAFTUNG

Schäden an Personen, Gegenständen und Umwelt oder schlechter Gerätebetrieb durch folgende Ursachen:

- Fehlen einer korrekten Gerätwartung.
- Änderung des Aussehens bzw. der Originalstruktur des Geräts.
- Den Bestimmungen in dieser Bedienungsanleitung nicht entsprechender Betrieb oder Gebrauch.

ALLGEMEINE HINWEISE

1. Vor Gebrauch des Geräts alle für die Verpackung verwendeten Materialien entfernen.
2. Die Verpackungsmaterialien zur Vermeidung der Erstickungsgefahr von Kindern und Säuglingen fernhalten.
3. Das Gerät nicht verwendet, falls es beschädigt sein sollte.
4. Das Gerät kann von Kindern von mindestens 8 Jahren (wie auch von Menschen mit eingeschränkten körperlichen und geistigen Fähigkeiten oder eingeschränkter Sinneswahrnehmung oder ohne Erfahrung oder notwendiger Kenntnis) verwendet werden, sofern diese unter Aufsicht sind oder nachdem sie Anweisungen zum sicheren Gebrauch erhalten und die möglichen Gefahren verstanden

haben. Kinder dürfen nicht mit dem Gerät spielen. Die Reinigung und Wartung muss durch den Benutzer durchgeführt werden und nicht durch unbeaufsichtigte Kinder.

5. Prüfen Sie vor Inbetriebnahme des Gerätes, ob die Netzspannung mit der Spannungsangabe auf dem Typenschild übereinstimmt und ob Ihre elektrische Anlage mit den geltenden Sicherheitsnormen entspricht.
6. Betreiben Sie das Gerät nicht in der Umfeld von Gas, leicht entzündlichen oder explosiven Flüssigkeiten..
7. Das Stromkabel von Wärmequellen fernhalten.
8. Vor jeglicher Wartung ist es nötig das Gerät vom elektrischen Stromnetz abzuschalten.
9. Keinerlei Flüssigkeit, Gas oder entflammbares Material auf das Gerät gießen bzw. Streuen.
10. Das Gerät dürfen nicht in Heuställen, Ställen oder ähnlichen Räumen verwendet werden.
11. Sollte das Gerät gar nicht oder nur teilweise funktionieren, wenden Sie sich an Ihr zuständiges Kundendienstzentrum und verlangen Sie die Verwendung von Original Ersatzteilen.



Der Insektenzerstörer ist konzipierten nur für den Innenbereich.

INSTALLATION

Das Gerät muss mit den 2 mitgelieferten Dübeln an der Wand befestigt werden. In der Nähe muss sich eine Abzweigung oder das Vorhandensein eines Lichtanschlusses befinden. Benutzen Sie keine Verlängerungskabel oder Stromspeisungskabel mit Stecker. Der elektrische Anschluss muss so durchgeführt werden, dass die elektrischen Leiter durch einen Kabelmantel mit einem 16mm Durchmesser geschützt werden.



Oben an der Stromleitung muss ein magnetthermischer, zweipoliger Fehlerstrom-Schutzschalter angebracht sein, mit einem Abstand der Kontaktöffnungen von mind. 3 mm. Bevor Sie die Anschlüsse vornehmen, vergewissern Sie sich, dass die Schalterkontakte geöffnet sind.

Als zusätzlichen Schutz empfiehlt es sich, in den elektrischen Kreislauf, der das Badezimmer speist, eine Differentialstromvorrichtung mit Nennbetrieb von nicht über 30mA zu installieren. Lassen Sie sich vom Installateur entsprechend beraten.

Die spezielle UVA Lampe sorgt dafür, dass alle fliegenden Insekten angelockt werden. Wenn die Insekten sich der Lampe nähern, werden sie sich am Klebepapier kleben, das als Ersatzteil beliefert wird. Das Gerät bietet das Monitoring und die Vernichtung aller fliegenden Insektenarten der Umgebung.

Es ist ratsam den Apparat in einer Höhe von mind. 2 m Metern Höhe anzubringen, indem Sie ihn im dunkelsten Teil des Raumes und vom Fenster entfernt montieren. Dies ist notwendig, da das Gerät die Insekten im Innern des Wohnbereichs eliminieren soll und vermieden werden muss, dass die im Freien befindlichen Insekten herangezogen werden. Die Mauer sollte frei von Hindernissen sein, um das Entfernen des klebenden Papierblatts und die Reinigung des Geräts zu erleichtern.

1. Vergewissern Sie sich, dass die Wand an der Sie das Gerät befestigen wollen, nicht hohl ist und in ihrem Innern keine elektrischen Kabel verlaufen. Mittels eines Bohrers mit einem 5 mm Bohrkopf, bohren Sie 2 Löcher in die Wand und führen Sie die Dübel (**B**) ein (Abb. 1).
2. Befestigen Sie die Halterung (**C**), indem Sie die 2 Schrauben (**A**) in die dafür vorgesehenen Löcher, die sich im oberen Teil befinden, wie nachfolgend gezeigt (Abb. 1) einführen.
3. Öffnen Sie den Deckel des Apparats und schneiden Sie mit einer Schere den Kabeldurchgang so ab, dass Sie die Schutzhülle, welche die Leiter schützt, einführen können.
4. Führen Sie den elektrischen Anschluss durch. Lassen Sie die Kabel durch das vorhandene Loch überschreiten (**D**); oder wahlweise durch das Loch: in diesem Fall entfernen Sie des kreisförmig Schloss (**E**).
5. Schrauben Sie die Lampe in die Lampenfassung (**F**), wie in der Zeichnung (Abb. 2) gezeigt.
6. Legen Sie die Lampe in den Käfig Schutz (Abb. 3).
7. Schliessen Sie den Deckel mittels der 4 Schrauben (**G**) (Abb. 4)
8. Anschliessend befestigen Sie das klebende Papierblatt (**H**) an seinem Platz: entfernen Sie den Schutzfilm des Papierblatts, positionieren Sie es in der Mitte des Deckels und führen Sie es in die dafür bestimmten Befestigungsklips (**I**), wie in der Abbildung 5 gezeigt, ein.
9. Zum Schluss montieren Sie den Deckel (mit dem klebenden Papierblatt) in den Zentralkörper des Halterung. Achten Sie dabei darauf, dass sich der obere Rand des Deckels in den oberen, hervorstehenden Basisrand einfügt, wie in der Abbildung 6 zu sehen ist.

REINIGUNG UND WARTUNGSARBEIT



Vor jeder Reinigung oder Wartungsarbeit des Apparats, vergewissern Sie sich, dass die Kontakte des zweipoligen Schalters geöffnet sind.

Reinigen Sie die Lampe und den ganzen Apparat in regelmässigen Abständen. Eine Generalreinigung des Geräts muss jedesmal durchgeführt werden, wenn das klebende Papierblatt ausgetauscht wird. Für diese Arbeit muss ein geeignetes Reinigungsmittel verwendet werden, das für den Gebrauch in einer Umgebung geeignet ist, in der Lebensmittel hergestellt werden. Nachdem die Reinigung durchgeführt wurde, installieren Sie, anstelle des gebrauchten klebenden Papierblatts ein neues. Vor jeglicher Wartung ist es nötig das Gerät vom elektrischen Stromnetz abzuschalten.

Für ein besseres Funktionieren des Geräts empfehlen wir den jährlichen Austausch der Lampe.

Das klebende Papierblatt muss mindestens einmal im Monat gewechselt werden, oder, falls sich das Gerät in einem insektenreichen Umfeld befindet oder besonders verschmutzt ist, auch häufiger. Sollte sich das Papierblatt an der Lampe festkleben, reinigen Sie diese mit einem weichen Tuch, das Sie mit einem nichtbeizenden Reinigungsmittel tränken, um Kratzer auf der Lampe zu vermeiden. Die ausgesonderten oder gebrauchten klebenden Papierblätter müssen, gemäss den Ortsverordnungen, an dem der Apparat installiert worden ist, entsorgt werden.

TECHNISCHER KUNDENDIENST

Falls Sie Fragen bezüglich des Apparats haben, wenden Sie sich an Ihren Einzelhändler. Im Falle eines Schadens schalten Sie den Apparat aus und bringen ihn zum oder senden Sie ihn an den nächstgelegenen Kundendienst. Nur die autorisierten Kundendienstzentren, die Originalersatzteile verwenden, können die Reparatur durchführen.

TECHNISCHE DATEN	398 / 398R/39802/39803	399
<i>Spannung</i>	220-240 V ~ 50-60 Hz	220-240 V ~ 50-60 Hz
<i>Verbrauch</i>	20 W	20 W
<i>UV-A Lampen</i>	1 x 20 W	1 x 20 W
<i>Herstellungsmaterial</i>	Stahl Inox AISI 304	Polystyrol + selbstlöschendes Polystyrol
<i>Wirkungskreis</i>	10 ÷ 12 m	10 ÷ 12 m
<i>Gewicht</i>	2,3 kg	0,8 kg
<i>Ausmasse</i>	400 x 170 x 270 mm	400 x 170 x 270 mm
<i>Ausmass klebenden Papierblatts</i>	345 x 200 mm	345 x 200 mm

INSTRUCCIONES IMPORTANTES PARA LA SEGURIDAD

Antes de utilizar el aparato, leer atentamente las instrucciones contenidas en el presente manual que le proporcionarán importantes indicaciones sobre la seguridad en la instalación, en el empleo y en el mantenimiento. El manual también debe ser conservado a fin de entregarlo a futuros posibles propietarios en caso de venta del aparato. El Fabricante se reserva el derecho de variar las características del producto sin previo aviso. Los datos técnicos son solamente indicativos.

Este dispositivo eléctrico está fabricado en conformidad con las directivas HACCP Análisis de los Riesgos y el Control de los Puntos Críticos (CE 93/43-96/3-dl 155/97). Por otra parte es conforme a la Directiva 2006/95/CE de baja tensión y a la Directiva 2004/108/CE de compatibilidad electromagnética.

Este aparato está destinado exclusivamente al empleo para el que se ha concebido, o sea la destrucción de los insectos volantes, y el constructor no será responsable de los daños que pudieran derivar de un empleo inadecuado.

Mo-el rechaza cualquier responsabilidad por accidentes o daños a personas, cosas o al ambiente así como mal funcionamiento del aparato causado por:

- La falta de mantenimiento del aparato.
- La alteración del aspecto o de la estructura original del aparato.
- Una utilización o un funcionamiento no conforme a las condiciones descritas en el contenido de este manual de instrucciones.

ADVERTENCIAS GENERALES

1. Antes de utilizarlo, quitar todo el material de embalaje.
2. Para evitar el peligro de sofocamiento, no dejar que los niños jueguen con el mismo o darlo como juguete a recién nacidos.
3. No usar el aparato si presenta roturas en algunas partes.
4. El aparato puede ser utilizado por niños de al menos 8 años (así como por personas con capacidades físicas, sensoriales o mentales reducidas, o sin experiencia ni los conocimientos necesarios) siempre que estén bajo supervisión o si han recibido instrucciones relativas al uso seguro y hayan comprendido los posibles pe-

ligros. Los niños no deben jugar con el aparato. La limpieza y el mantenimiento deben realizarse por el usuario y no por niños en ausencia de supervisión.

5. Antes de conectarlo, controlar que la tensión de red sea la misma que indica la placa de fábrica situada en el aparato y que la instalación eléctrica sea conforme a las leyes vigentes.
6. No poner en funcionamiento el aparato en presencia de gas, líquidos o sustancias inflamables .
7. Mantener el cable de alimentación eléctrica lejos del calor.
8. Desconectar siempre el aparato antes de cualquier operación de mantenimiento.
9. No aplicar algún tipo de líquido, gas o material inflamable en el aparato.
10. El aparato no debe ser utilizado en heniles, graneros o ambientes similares.
11. En caso de malfuncionamiento dirigirse a un Servicio Técnico calificado que podrá realizar cualquier reparación; utilizar exclusivamente partes originales del Productor



El destructor de insectos es destinado para uso interno solamente.

INSTALACION

El aparato debe ser instalado a través de su fijación al muro con 2 tornillos y taquetes en dotación. Una derivación de la corriente o una predisposición de un punto luz debe ser presente en las cercanías: no utilizar extensiones o cables de alimentación con clavijas. La conexión eléctrica debe ser efectuada protegiendo los conductores con una vaina de Ø 16 mm.



Antes de llegar al aparato, la línea de alimentación debe pasar por un interruptor diferencial magnetotérmico bipolar con distancia de apertura de los contactos de por lo menos 3 mm. Antes de efectuar las conexiones, cerciorase que los contactos del interruptor esten abiertos.

Para más protección, aconsejamos que instale en el circuito eléctrico que alimenta el cuarto de baño un dispositivo de pro-

tección diferencial cuya corriente diferencial nominal no sobrepase los 30 mA. Preguntar un consejo al técnico instalador.

La lámpara UV-A colgada por dentro al aparato emite una luz especial que atrae a todos los tipos de insectos volantes en dirección de la máquina. Como los insectos se acercan se quedan pegados al papel adhesivo, provisto como piezas de recambio. Este sistema permite controlar y eliminar a los insectos volantes que se encuentran en los alrededores del aparato.

Para obtener el máximo rendimiento es aconsejable colgar el aparato a 2 metros del suelo en la zona de mayor penumbra, lejos de las ventanas. Esto porque el aparato debe eliminar los insectos al interior de la habitación y debe evitar atraer aquellos que se encuentran al exterior. La pared no debe presentar obstrucciones para permitir la fácil remoción de la carta engomada y para la limpieza del aparato. Asegurarse que el muro en el cual se proyecta montar el aparato sea sólido y que en su interior no pasen cables eléctricos.

1. Utilizando un taladro con una punta de 5 mm. Realizar 2 perforaciones en la pared y luego introducir los taquetes (**B**) en los ahujeros (fig. 1).
2. Fijar el soporte (**C**) introduciendo los 2 tornillos (**A**) en los ahujeros situados en la parte superior (fig. 1).
3. Abrir la cubierta del aparato y con unas tijeras cortar suficiente pasacable para hacer pasar la protección de los cables.
4. Efectuar la conexión eléctrica: para el pasaje de los cables se puede utilizar la apertura existente (**D**), o la apertura opcional, después de haber quitado el cierre circular (**E**).
5. Atornillar la lámpara en el portalámpara (**F**) (fig. 2).
6. Insertar la lámpara en la jaula de protección, poniendo el portalámpara en su sitio (Fig. 3).
7. Cerrar la cubierta por medio de los 4 tornillos (**G**) (fig. 4)
8. Colocar la carta engomada (**H**) en su sitio: quitar la película de protección de la carta, posicionarla centralmente en la cubierta e introducirla en las pinzas de fijación (**I**) (fig. 5).
9. Montar la cubierta (con la carta engomada) en el soporte, teniendo cuidado que la parte superior de la cubierta se introduzca en la parte saliente superior de el soporte mismo (fig. 6).

LIMPIEZA Y MANTENIMIENTO



Antes de cada limpieza o mantenimiento del aparato, asegurarse que los contactos del interruptor bipolar esten abiertos.

Una limpieza general del aparato debe ser efectuada cada vez que la carta engomada es sustituida. Para esta operación se deben utilizar substancias detergentes apropiadas y adaptas para ser utilizadas en ambientes donde se producen o manipulan alimentos. Todas la operaciones de mantenimiento deben ser efectuadas después de haber desconectado el aparato de la red eléctrica.

Para un mejor funcionamiento del aparato, se sugiere sustituir la lámpara una vez al año.

La carta engomada debe ser sustituida por lo menos una vez al mes o más frecuentemente en caso de ambientes llenos de insectos o particularmente sucios. En caso de que la carta engomada se pegue a la lámpara, limpiarla con un trapo limpio embebido con un detegente no corrosivo evitando de rayar la lámpara. Las cartas engomadas usadas o sucias deben ser desechadas siguiendo la normativa del lugar en el cual el aparato ha sido instalado.

ASISTENCIA TECNICA

Si tiene preguntas sobre el aparato, favor de consultar su revendedor. En caso de descompostura o malfuncionamiento, apague el aparato y lleve o mandelo al centro de asistencia más cercano. Sólo los centros de asistencia técnica autorizados que utilizan recambios originales pueden efectuar reparaciones.

DATOS TECNICOS	398 / 398R/39802/39803	399
<i>Tensión</i>	220-240 V ~ 50-60 Hz	220-240 V ~ 50-60 Hz
<i>Consumo</i>	20 W	20 W
<i>Lâmpada UV-A</i>	1 x 20 W	1 x 20 W
<i>Material de producción</i>	Acero Inox AISI 304	Poliestirol + poliestirol autoestinguente
<i>Cobertura</i>	10 ÷ 12 m	10 ÷ 12 m
<i>Peso</i>	2,3 kg	0,8 kg
<i>Dimensiones</i>	400 x 170 x 270 mm	400 x 170 x 270 mm
<i>Dimensiones carta engomada</i>	345 x 200 mm	345 x 200 mm

IMPORTANTES INSTRUÇÕES PARA A SEGURANÇA

Antes de utilizar o seu aparelho, leia atentamente as instruções contidas neste manual, pois, fornecem importantes indicações relativas à segurança de instalação de uso e manutenção. Este manual deve ser conservado e enviado ao novo utilizador em caso de cessão do aparelho. O Fabricante reserva-se de variar as características do produto sem aviso prévio. Os dados técnicos são simplesmente indicativos.

Este dispositivo eléctrico foi fabricado em conformidade com as directivas HACCP Análises dos Riscos E Controlo dos Pontos Críticos (CE 93/43-96/3-DL 155/97). Além disso, o dispositivo foi fabricado em conformidade com a Directiva 2006/95/CE de baixa tensão e com a Directiva 2004/108/CE de compatibilidade electromagnética.

Este aparelho está destinado exclusivamente ao uso para o qual foi criado, a destruição dos insetos, o produtor não poderá ser considerado responsável por qualquer dano causado por um uso impróprio.

A Companhia declina toda e qualquer responsabilidade pelo acidente às pessoas, às coisas e ao ambiente, ou mau funcionamento do aparelho, causado por:

- Falta de uma correcta manutenção do aparelho.
- Alteração do aspecto ou da estrutura original do dispositivo.
- Um funcionamento ou um uso não conforme aos termos descritos no conteúdo deste manual de instruções.

ADVERTÊNCIAS GERAIS

1. Antes do uso remover do aparelho todos os materiais utilizados para a embalagem.
2. Ao fim de evitar perigo de sufocação, manter os materiais da embalagem distante das crianças e neonatos.
3. Não usar o aparelho se estiver danificado.
4. O aparelho pode ser utilizado por crianças com pelo menos 8 anos (bem como por pessoas com reduzidas capacidades físicas, sensoriais ou mentais, ou sem experiência ou do conhecimento necessário) desde que estejam sob vigilância, ou depois que tenham recebido instruções relativas à utilização segura e tenham

compreendido os potenciais perigos. As crianças não devem brincar com o aparelho. A limpeza e manutenção devem ser feitas pelo utilizador e não por crianças sem supervisão.

5. Antes de conectar o aparelho, verifique que a voltagem seja a mesma da indicada no aparelho mesmo, e que a ligação eléctrica cumpra as normas em vigor.
6. Não usar o aparelho em presença de materiais inflamáveis, líquidos ou gases.
7. Manter o cabo eléctrico distante de fontes de calor.
8. Desligar sempre o aparelho antes de qualquer operação de manutenção.
9. Não aplicar nenhum tipo de líquido, gás ou material inflamável no aparelho.
10. O aparelho não deve ser usado em palheiros, estábulos e ambientes semelhantes.
11. Em caso de mau funcionamento, contactar um Centro de Serviço autorizado, utilizar exclusivamente peças sobresselentes fornecidas pelo Produtor.



O destruidor de insectos está destinado só para o uso interior.

INSTALAÇÃO

O aparelho deve ser instalado fixando-o no muro com as 2 buchas fornecidas. Uma derivação de corrente ou uma predisposição de um ponto de luz deve estar presente em proximidades do mesmo: não utilizar extensões e/ou cabos de alimentação com ficha. A ligação eléctrica deve ser efectuada protegendo os condutores com uma capa de Ø 16 mm.



A montante da linha de alimentação é necessário haver um interruptor diferencial magnetotémico bipolar com distância de abertura dos contactos de pelo menos 3 mm. Antes de efectuar as ligações controlar que os contactos do interruptor estejam abertos.

Para assegurar uma protecção adicional, aconselha-se instalar no circuito eléctrico que alimenta o quarto de banho um disposi-

tivo a corrente diferencial cuja corrente diferencial de funcionamento nominal não seja superior a 30 mA. Peda um conselho a este respeito ao instalador.

A especial lâmpada UV-A é colocada a fim atrair todos os insetos que voam no sentido do instrumento. Quando os insectos aproximam-se, eles são capturados pelo papel adesivo, fornecido como a parte de reposição. Este dispositivo reserva de monitorar e capturar os insetos que voam no ambiente.

Posicionar o aparelho preferencialmente a cerca de 2 metros de altura, colocando-o na zona de maior penumbra do cômodo, longe das janelas, isto porque o aparelho deve eliminar os insectos no interior da habitação e deve evitar de atrair os que se encontram fora. O muro não deve conter obstruções ao fim de facilitar a remoção do papel colante e a limpeza do aparelho. Controlar que o muro, onde será montado o aparelho, seja sólido e que no seu interior não passem cabos eléctricos.

1. Utilizando um berbequim com ponta de 5 mm, faça 2 furos no muro e inserir-lhes as buchas (**B**) (fig. 1).
2. Fixar o suporte (**C**) introduzindo os 2 parafusos (**A**) situados na parte superior (fig. 1).
3. Abrir a tampa do aparelho e, com uma tesoura, cortar o passa-cabo o suficiente para introduzir a capa que protege os condutores.
4. Efectuar a ligação eléctrica: para o passagem dos cabos você pode usar-se a abertura existente (**D**) ou a abertura opcional, após ter retirado o fechamento circular (**E**).
5. Enroscar a lâmpada no porta-lâmpada (**F**) (fig. 2).
6. Insira a lâmpada na gaiola de protecção, colocando o porta-lâmpada no lugar (Fig. 3).
7. Fechar a tampa por meio dos 4 parafusos (**G**) (fig. 4)
8. Colocar o papel colante (**H**) no seu alojamento: remover a película de protecção do papel, posicioná-la centralmente na tampa e introduzi-la nas apropriadas pinças de fixação (**I**) (fig. 5).
9. Montar a tampa com o papel colante no suporte tomando cuidado para que a aba superior da tampa se introduza na parte saliente superior do suporte mesmo (fig. 5).

LIMPEZA OU MANUTENÇÃO



Antes de efectuar qualquer operação de limpeza ou manutenção, assegure-se que os contactos do interruptor bipolar estejam abertos.

Deve ser efectuada uma limpeza geral do aparelho cada vez que o papel colante for substituído. Para esta operação deve ser usada uma substância de limpeza apropriada, indicada para ser usada em ambiente onde se cozinha. Todas as operações de manutenção devem ser efectuadas depois de ter desligado o aparelho da rede elétrica.

Para um melhor funcionamento do aparelho sugerimos a substituição anual da lâmpada.

O papel colante deve ser substituído pelo menos uma vez por mês ou mais amiúde em caso de ambientes cheios de insectos ou particularmente sujos. No caso em que o papel colante se prender na lâmpada, limpá-la com um pano macio embebido com um detergente não corrosivo evitando de arranhá-la. Os papéis colantes descartados ou usados devem ser eliminados em conformidade com as normativas do lugar onde o aparelho foi instalado.

ASSISTÊNCIA TÉCNICA

Se tiver perguntas relativas ao aparelho dirigir-se ao seu fornecedor. Em caso de avaria ou mau funcionamento desligar o aparelho e levá-lo ou enviá-lo ao centro de assistência mais próximo.

Só os centros de assistência técnica autorizados que utilizam sobresalentes originais podem efectuar as reparações.

DADOS TÉCNICOS	398 / 398R/39802/39803	399
<i>Tensão</i>	220-240 V ~ 50-60 Hz	220-240 V ~ 50-60 Hz
<i>Consumo</i>	20 W	20 W
<i>Lâmparas UV-A</i>	1 x 20 W	1 x 20 W
<i>Material de produção</i>	Aço Inox AISI 304	Esferovite + esferovite auto-extinguível
<i>Cobertura</i>	10 ÷ 12 m	10 ÷ 12 m
<i>Peso</i>	2,3 kg	0,8 kg
<i>Dimensões</i>	400 x 170 x 270 mm	400 x 170 x 270 mm
<i>Dimensões papel colante</i>	345 x 200 mm	345 x 200 mm

تعليمات هامة للسلامة



قبل استعمال الجهاز، اقرأ بحرص التعليمات المتواجدة في هذا الكتيب، لأنها تحتوي على معلومات هامة حول سلامة التركيب والاستعمال والصيانة. يجب الاحتفاظ بهذا الكتيب وإعطائه للمستخدم الجديد في حالة التنازل عن الجهاز إلى الغير. يحتفظ الصانع بحق تغيير مواصفات المنتج بدون أي إعلام مسبق. المعلومات الفنية هي فقط ذات طابع دلالي.

الجهاز مطابق لتوجيهات تحليل الأخطار ومراقبة النقاط الحساسة HACCP (التوجيهات الأوروبية EC 93/43-96/3-EC المرسوم التشريعي رقم 97/155). زيادة على ذلك، تم تصنيع الجهاز بشكل مطابق للتوجيهات الأوروبية رقم 2006/95/EC المتعلقة بالجهود المنخفضة والتوجيهات الأوروبية رقم 2004/108/EC المتعلقة بالتوافق الكهربائي المغناطيسي.

يجب استعمال هذا الجهاز فقط من أجل الغرض الذي صمم من أجله، أي اصطياد الحشرات الطائرة. لا يتحمل الصانع أي مسؤولية عن الأضرار الناتجة عن استعمال الجهاز بطريقة غير لائقة.

لا يتحمل الصانع أي مسؤولية بخصوص ما يلي
الحوادث التي يتعرض إليها الأشخاص أو الأشياء أو البيئة أو عمل الجهاز بشكل سيئ نتيجة لما يلي:
عدم الصيانة بالشكل الصحيح.
تغيير مظهر أو التركيب الأصلية للجهاز.
استعمال غير مطابق للشروط المبينة في هذا الكتيب.

تحذيرات عامة

1. قبل الاستعمال أزل عن الجهاز جميع مواد التغليف.
2. ضع مواد التغليف في مكان بعيد عن متناول الأطفال والرضع خوفا من تعرضهم إلى الاختناق.
3. لا تستعمل الجهاز إذا كان متلف.
4. يجب الإشراف على الأطفال خوفا من لعبهم بالجهاز.
5. يجب عدم استعمال هذا الجهاز من قبل الأشخاص (بما فيهم الأطفال) اللذين لا يملكون كامل قواهم الفيزيائية أو الحسية أو العقلية أو الأشخاص اللذين ليس لديهم خبرة ومعرفة بالجهاز، إلا إذا تم مراقبتهم بحرص أو تدريبهم على استعمال الجهاز نفسه من قبل شخص مسؤول عن سلامتهم.
6. لا تسمح للأطفال أو الأشخاص المعاقين باستعمال الجهاز.
7. قبل وصل الجهاز بالشبكة الكهربائية، تحقق من أن الفلطيّة المبيّنة على بطاقة المعلومات المتواجدة على الجهاز مطابقة لفلطيّة الشبكة الكهربائية.
8. لا توصل الجهاز بالشبكة الكهربائية في حالة وجود مواد قابلة للاشتعال أو سوائل أو غاز.
9. احفظ الكبل الكهربائي بعيدا عن الحرارة.
10. لا تستعمل الكبل الكهربائي إذا كان متلف، بل عمل على استبداله من قبل الصانع أو من قبل مركز المساعدة الفنية أو في جميع الأحوال من قبل شخص مؤهل لهذا الغرض لتلاشي أي خطر.
11. أفضل الجهاز دائما عن الشبكة الكهربائية قبل القيام بأي عملية صيانة.
12. لا تسكب أي سائل أو غاز أو مواد اشتعالية على الجهاز.
13. يجب عدم استعمال هذا الجهاز داخل الحظائر أو الإسطبلات أو الأماكن المشابهة.
14. في حالة عمل الجهاز بطريقة غير سليمة، تحقق من سلامة الشبكة الكهربائية. بإمكان مركز مساعدة فنية مؤهل إصلاح الجهاز.
15. لتحسين عمل الجهاز، استعمل فقط قطع غيار أصلية موددة من قبل الصانع.

يستعمل الجهاز الكهربائي لقتل الحشرات فقط في الأجواء الداخلية.



التركيب

يجب تثبيت الجهاز على الحائط بواسطة المسمارين الملولبين الموردين مع الجهاز. يجب أن يتواجد منبع تيار أو نقطة إضاءة بالقرب من مكان تركيب الجهاز: لا تستعمل وصلات أو كبلات كهربائية مع قابس. يجب القيام بالتوصيل الكهربائي من خلال حماية الموصلات بواسطة غلاف بقطر 16 ملم.



قبل الخط الكهربائي، يجب تركيب قاطع تفاضلي للدائرة الكهربائية ثنائي القطب مع مسافة لفصل الملامسات لا تقل عن 3 ملم. قبل إجراء التوصيل الكهربائي تأكد من أن ملامسات قاطع الدائرة الكهربائية مفتوحة.
للحصول على مزيد من الحماية، ينصح بتركيب داخل الدائرة الكهربائية التي تغذي الجهاز أداة تعمل بالتيار المتبقي، مع مراعاة

أن تيارها المتبقي الاسمي يجب أن لا يزيد عن 30 ملي أمبير. أطلب من الفني الكهربائي نصيحة بهذا الخصوص.

يعمل المصباح الخاص UV-A على جذب الحشرات الطائرة باتجاه الجهاز. عندما تقترب الحشرات من الجهاز تعلق على ورقة لاصقة تورد على شكل قطع غيار. يسمح هذا النظام من السيطرة والقضاء على الحشرات المتواجدة في البيئة المحيطة.

ضع الجهاز الكهربائي لقتل الحشرات على ارتفاع 2 متر، مع مراعاة وضعه في المنطقة المظلمة من الغرفة، وبعيدا عن الشبابيك. والسبب في ذلك هو أن الجهاز يجب أن يقضي على الحشرات داخل المنزل ويجب أن لا يقوم بجذب الحشرات المتواجدة في الخارج. يجب أن لا يتواجد على الحائط عوائق، لكي يتم بسهولة إزالة الورق اللاصق والقيام بعمليات التنظيف اللازمة. تحقق من أن الجدار الذي تريد تركيب الجهاز عليه قوي ولا يمر بداخله كبلات كهربائية أو أنابيب مياه.

1. استعمل مققاب مع لقمة بقياس 5 ملم. أحفر 2 ثقب في الجدار وأدخل المسامير اللولبين (B) (شكل 1).
2. ثبّت المسند على الجدار (C) من خلال إدخال البرغيين (A) داخل الفتحات (شكل 1).
3. أبعاد غطاء المسند الجداري، ثم قص دليل تمرير الكبل بواسطة مقصّ وبالقدر الكافي لتمرير الغلاف الذي يحمي الموصلات.
4. أجرى التوصيل الكهربائي: لتمرير الكبلات الكهربائية، يمكن استعمال الفتحة القائمة (D) أو الفتحة الاختيارية المبرمجة، بعد إبعاد السدادة الدائرية (E).
5. ركب المصباح على حامل المصابيح (F) (شكل 2).
6. أدخل المصباح داخل قفص الحماية، مع مراعاة وضع الحامل في مكانه (شكل 3).
7. أغلق الغطاء بواسطة البراغي الأربعة (G) (شكل 4).
8. أدخل الورق اللاصق (H) في مكانه من الجزء الداخلي من الغطاء: أبعاد غشاء الحماية الرقيق، ثم ضع الورق بشكل مركزي من خلال شبكه بكماشات التثبيت (I) (شكل 5).
9. ركب الغطاء (مع الورق اللاصق) من خلال إدخال الحافة العلوية في جوف المسند الجداري (شكل 6).

النظافة والصيانة



قبل القيام بأي عملية تنظيف أو صيانة للجهاز، تحقق من أن ملامسات المفتاح الكهربائي الثنائي القطب مفتوحة.

يُنصح بعمل نظافة عامة للجهاز في كل مرة يتم فيها استبدال الورق اللاصق. استعمل مادة تنظيف مناسبة لهذا الغرض. لا تستعمل مواد متطايرة أو مواد ملوثة إذا تواجدت أطعمة في البيئة. يجب القيام بجميع أعمال الصيانة بعد فصل الجهاز عن الشبكة الكهربائية.

لضمان عمل الجهاز على الوجه الأفضل، ينصح باستبدال المصباح مرة في السنة.

يجب استبدال الورق اللاصق مرة في الشهر على الأقل أو باستمرار في حالة تواجد حشرات وسخة في البيئة. في حالة التصاق الورق اللاصق بالمصباح، نظف هذا الأخير بواسطة قطعة قماشة ناعمة ومبلولة بمنظف غير قوي، مع مراعاة عدم خدش المصباح. يجب التخلص من الورق اللاصق المستبعد أو المستعمل، حسب النظم السائدة في البلد الذي يستعمل فيه الجهاز.

المساعدة الفنية

إذا كان لديك أسئلة تتعلق بالجهاز، يمكنك مراجعة البائع. في حالة عط الجهاز أو عمله بطريقة شاذة، أطفأ الجهاز وخذه إلى مركز المساعدة الفنية.

بإمكان فقط مراكز المساعدة الفنية المختصة والتي تستخدم قطع غيار أصلية إصلاح الجهاز.

المعلومات الفنية

399	398 - 398R - 39802 - 39803	الموديل
240-220 فولت ~ 60-50 هيرتس	240-220 فولت ~ 60-50 هيرتس	الفلطية
20 واط	20 واط	الاستهلاك
1 × 20 واط	1 × 20 واط	مصباح UV-A
بوليسترين + بوليسترين بظفا ذاتيا	فولاذ غير قابل للصدأ AISI 304	المواد المستعملة في الإنتاج
10 ~ 12 متر	10 ~ 12 متر	التغطية
0,8 كغم	2,3 كغم	الوزن
270×170×400 ملم	270×170×400 ملم	القياسات
200×345 ملم	200×345 ملم	قياسات الورق اللاصق

**INFORMAZIONE IMPORTANTE
PER LO SMALTIMENTO AMBIENTALMENTE
COMPATIBILE**

**IMPORTANT INFORMATION CONCERNING THE
ENVIRONMENTALLY COMPATIBLE DISPOSAL OF
THE APPLIANCE**

**INFORMATION IMPORTANTE POUR L'ÉLIMINATION
COMPATIBLE AVEC L'ENVIRONNEMENT**

**WICHTIGE INFORMATION FÜR DEN BENUTZER
ZUR UMWELTFREUNDLICHEN ENTSORGUNG DES
GERÄTES**

**INFORMACIÓN IMPORTANTE SOBRE ELIMINACIÓN
RESPECTUOSA CON EL MEDIO AMBIENTE**

**INFORMAÇÕES IMPORTANTES SOBRE A
ELIMINAÇÃO COMPATÍVEL COM O AMBIENTE**



MO-EL Spa
Via Galvani 18
42027 Montecchio Emilia (RE)
Italy
Tel: +39 0522 868011
Fax: +39 0522 864223
www.mo-el.com
info@mo-el.com



IT IMPORTANTE

*Questo prodotto è conforme alla
Direttiva EU 2002/96/EC.*

Il simbolo del cestino barrato riportato sull'apparecchio indica che il prodotto, alla fine della propria vita utile, dovendo essere trattato separatamente dai rifiuti domestici, deve essere conferito in un centro di raccolta differenziata per apparecchiature elettriche ed elettroniche oppure riconsegnato al rivenditore al momento dell'acquisto di una nuova apparecchiatura equivalente.



L'utente è responsabile del conferimento dell'apparecchio a fine vita alle appropriate strutture di raccolta, pena le sanzioni previste dalla vigente legislazione sui rifiuti.

L'adeguata raccolta differenziata per l'avvio successivo dell'apparecchio dismesso al riciclaggio, al trattamento e allo smaltimento ambientalmente compatibile contribuisce ad evitare possibili effetti negativi sull'ambiente e sulla salute e favorisce il riciclo dei materiali di cui è composto il prodotto.

Per informazioni più dettagliate inerenti i sistemi di raccolta disponibili, rivolgersi al servizio locale di smaltimento rifiuti o al negozio in cui è stato effettuato l'acquisto.

I produttori e gli importatori ottemperano alla loro responsabilità per il riciclaggio, il trattamento, lo smaltimento ambientalmente compatibile sia direttamente sia partecipando ad un sistema collettivo.

EN IMPORTANT

This product conforms to EU Directive 2002/96/EC.

This appliance bears the symbol of the barred waste bin. This indicates that, at the end of its useful life, it must not be disposed of as domestic waste, but must be taken to a collection centre for waste electrical and electronic equipment, or returned to a retailer on purchase of a replacement.



It is the user's responsibility to dispose of this appliance through the appropriate channels at the end of its useful life. Failure to do so may incur the penalties established by laws governing waste disposal.

Proper differential collection, and the subsequent recycling, processing and environmentally compatible disposal of waste equipment avoids unnecessary damage to the environment and possible related health risks, and also promotes recycling of the materials used in the appliance.

For further information on waste collection and disposal, contact your local waste disposal service, or the shop from which you purchased the appliance.

Manufacturers and importers fulfil their responsibilities for recycling, processing and environmentally compatible disposal either directly or by participating in collective systems.

FR ATTENTION

Ce produit est conforme à la directive EU 2002/96/EC.

Le symbole représentant une poubelle barrée présent sur l'appareil indique qu'à la fin de son cycle de vie, il devra être traité séparément des déchets domestiques. Il devra donc être confié à un centre de collecte sélective pour appareils électriques et électroniques ou rapporté au revendeur lors de l'achat d'un nouvel appareil.



L'utilisateur est responsable de la remise de l'appareil usagé aux structures de collecte compétentes sous peine des sanctions prévues par la législation sur l'élimination des déchets.

La collecte sélective réalisée avant le recyclage, le traitement et l'élimination compatible avec l'environnement de l'appareil usagé contribue à éviter les nuisances pour l'environnement et pour la santé et favorise le recyclage des matériaux qui composent le produit.

Pour de plus amples informations concernant les systèmes de collecte existants, adressez-vous au service local d'élimination des déchets ou au magasin qui vous a vendu l'appareil.

Les fabricants et les importateurs optent pour leur responsabilité en matière de recyclage, de traitement et d'élimination des déchets compatible avec l'environnement directement ou par l'intermédiaire d'un système collectif.

DE ACHTUNG

Dieses Gerät entspricht der EG-Richtlinie 2002/96/EG.

Das Symbol mit der durchgestrichenen Abfalltonne am Gerät bedeutet, dass das Gerät nach seiner Aussonderung nicht im Haushaltsmüll entsorgt werden darf, sondern an einer Sammelstelle für Elektro- und Elektronikgeräte oder beim Kauf eines gleichwertigen Neugerätes beim Händler abzugeben ist.



Der Benutzer hat Sorge zu tragen, dass das Gerät nach seiner Aussonderung an einer geeigneten Sammelstelle abgegeben wird. Ein Nichtbeachten dieser Vorschrift ist gemäß der geltenden Abfallordnung strafbar.

Das geeignete Sortieren von Abfall und nachfolgende Recyceln des aussortierten Gerätes zur umweltverträglichen Entsorgung trägt zum Schutz von Umwelt und Gesundheit bei und dient der Wiederverwendung der recyclingfähigen Materialien, aus denen das Gerät besteht.

Für detailliertere Informationen bezüglich der verfügbaren Sammelsysteme wenden Sie sich an Ihre örtliche Behörde oder an den Händler, bei dem Sie das Gerät gekauft haben.

Die Hersteller und Importeure kommen ihrer Verpflichtung zum umweltfreundlichen Recycling, Verarbeiten und Entsorgen sowohl direkt als auch durch Teilnahme an einem Kollektivsystem nach.

ES ATENCIÓN

Este producto cumple los requisitos de la Directiva EU 2002/96/EC.

El símbolo del contenedor de basura tachado, que hay sobre el aparato, indica que no puede ser eliminado con los desechos domésticos al finalizar su vida útil. Se ha de llevar a un punto de recogida selectiva para aparatos eléctricos o electrónicos o entregar al proveedor durante la compra de un aparato equivalente.



El usuario deberá llevar el aparato a un punto de recogida selectiva para su eliminación, de lo contrario se aplicarán las sanciones previstas por las normas sobre eliminación de desechos.

La recogida selectiva para la reutilización, tratamiento y eliminación respetuosa con el medio ambiente del aparato ayuda a evitar los efectos sobre el medio ambiente y la salud y favorece el reciclaje de los materiales que componen el producto.

Para más información sobre los sistemas de eliminación disponibles, contactar con el servicio local de eliminación de desechos o con la tienda que vendió el aparato.

Los fabricantes y los importadores cumplen con su responsabilidad de recuperación, tratamiento y eliminación respetuosa con el medio ambiente directamente o participando a un sistema colectivo.

PT ATENÇÃO

Este produto está em conformidade com a Directiva EU 2002/96/EC.

O símbolo do caixote com uma barra existente no aparelho indica que o produto, no fim da sua própria vida útil, deve ser tratado separadamente dos resíduos domésticos, devendo ser enviado para um centro de recolha selectiva para aparelhos eléctricos ou electrónicos ou então, devolvido ao revendedor aquando da compra de um novo aparelho equivalente.



O utilizador é responsável pelo envio do aparelho para as estruturas de recolha adequadas, sob pena das sanções previstas na lei em vigor sobre os resíduos.

A recolha selectiva adequada para o envio sucessivo do aparelho eliminado para a reciclagem, para o tratamento e para a eliminação compatível com o ambiente, contribui para evitar possíveis efeitos negativos no ambiente e na saúde, favorecendo a reciclagem dos materiais que compõem o produto.

Para informações mais pormenorizadas sobre os sistemas de recolha disponíveis, dirija-se ao serviço local de eliminação de resíduos, ou à loja onde foi efectuada a aquisição.

Os fabricantes e importadores serão então responsáveis pela reciclagem, tratamento e eliminação compatível com o ambiente, seja directamente seja participando num sistema colectivo.

Questo manuale è disponibile in formato digitale sul sito
This manual is available in digital format on the website
Ce manuel est disponible en format numérique sur le site
Dieses Handbuch ist in digitaler Form auf der Website
Este manual está disponible en formato digital en el sitio web
Este manual está disponível em formato digital no website

www.mo-el.com

001902 - 04/2018