

DUCHAS DE POLIETILENO **PARA AGUA FRÍA Y CALIENTE**  
**MANUAL DE USO Y MANTENIMIENTO**



**SINED**

DUCHA-LUNA-D-BLANCO-LCD – LUNA-BLANC-LCD

SHOWER-MOON-D-BLACK-LCD – MOON-BLACK-LCD



La foto es meramente orientativa. El producto real puede parecer una combinación de colores diferente.

## **MANUAL DE USO Y MANTENIMIENTO**

Este manual es una parte integral del producto comprado. Contiene información importante para la instalación y el uso del producto. Antes de usar el producto, lea atentamente las instrucciones, especialmente las advertencias de seguridad. El incumplimiento de las instrucciones y advertencias puede provocar lesiones graves y daños al producto. Las instrucciones proporcionadas se basan en las normas y reglamentos vigentes en la Unión Europea. Para otros países, cumpla con las disposiciones específicas aplicables. Guarde las instrucciones en caso de que las necesite en el futuro y compártalas con otras personas.

### **USO PREVISTO**

Una ducha con una fuente de agua fría y caliente separada está diseñada para usarse tanto en interiores como en exteriores. Utilice el producto únicamente como se describe en las instrucciones. Cualquier otro uso puede causar daños a la propiedad o incluso a las personas. Este producto no es un juguete. El fabricante o vendedor no asume ninguna responsabilidad por los daños resultantes de un mal uso o un uso no acorde con su uso previsto.

### **Advertencias de seguridad**

**Lea atentamente y siga todas las advertencias e instrucciones. El incumplimiento de estas reglas puede provocar daños a la propiedad, lesiones graves o incluso la muerte. Estas advertencias, instrucciones y disposiciones sobre la seguridad de los productos cubren muchos, pero no todos, los posibles riesgos y peligros. Se recomienda precaución y una evaluación adecuada de todas las situaciones peligrosas. El uso inadecuado del producto también puede ser fatal.**

**¡Atento! Cualquier reparación solo debe ser realizada por personal calificado para evitar posibles peligros. Si es necesario, póngase en contacto con un técnico calificado. En caso de autorreparación, instalación incorrecta o mal uso, la responsabilidad y los derechos de garantía son nulos y sin efecto. Solo se pueden utilizar piezas de repuesto que correspondan a los datos originales del producto para las reparaciones.**

**¡ATENCIÓN! Peligros para los niños y las personas con capacidades físicas, sensoriales o mentales reducidas o falta de experiencia y conocimiento: Los niños no deben jugar con este producto. La limpieza no debe ser realizada por niños o personas con capacidades físicas, sensoriales o mentales reducidas.**

**NOTA: ¡Riesgo de daños! El producto puede dañarse por un mal uso.**

### **Control de contenido**

**¡ATENCIÓN! ¡Riesgo de daños en el producto! Si el paquete se abre descuidadamente con un cuchillo afilado u otras herramientas de corte, el contenido puede dañarse. Al abrir el paquete, ¡tenga mucho cuidado!**

Compruebe que el producto y los distintos componentes estén intactos y sin daños. De lo contrario, no utilice el producto y póngase en contacto con el vendedor inmediatamente.

El paquete contiene:

- Ducha con mezclador, rociador LCD-LED-5 y grifo lavapiés
- Kit de instalación completo con tornillos
- 2 filtros anticalcáreo
- 1 bolsa protectora
- Manual de Operación y Mantenimiento
- 2 grifos de entrada

## 1. Instalación

### 1.1 Instalación de la ducha

La instalación debe ser realizada por personal especializado sobre un soporte sólido, perfectamente plano y nivelado, capaz de soportar el peso de la ducha y evitar su caída.

Siga los pasos que se muestran en las imágenes:

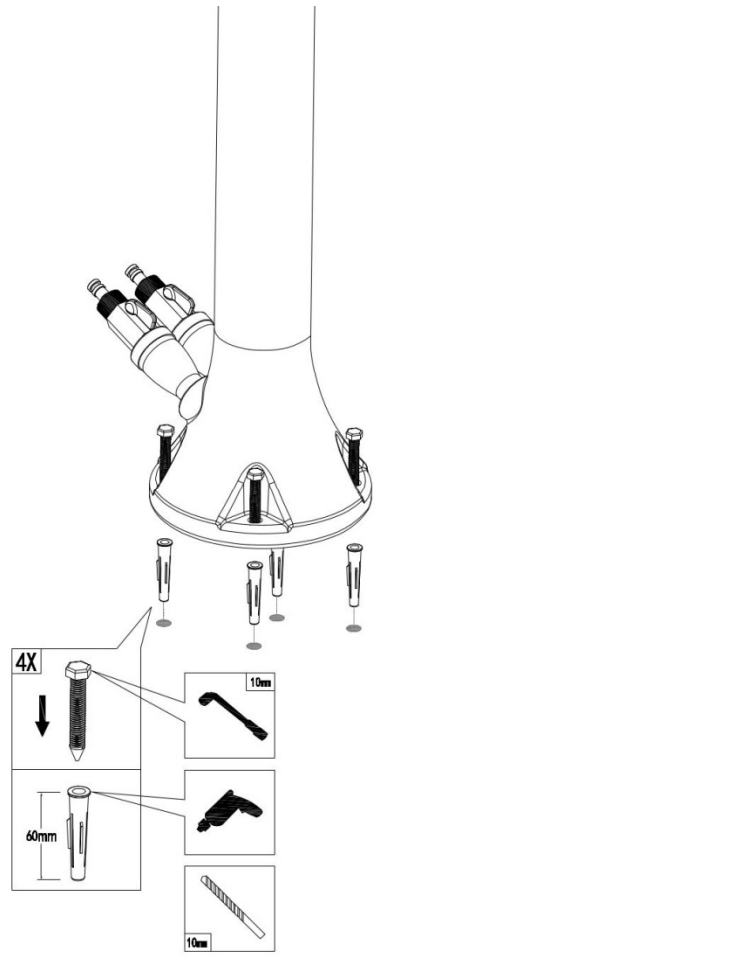

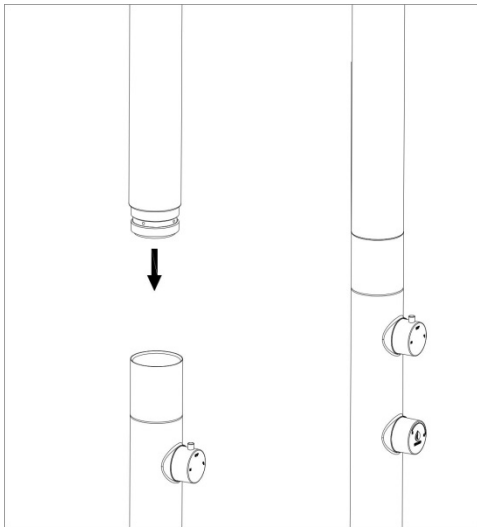
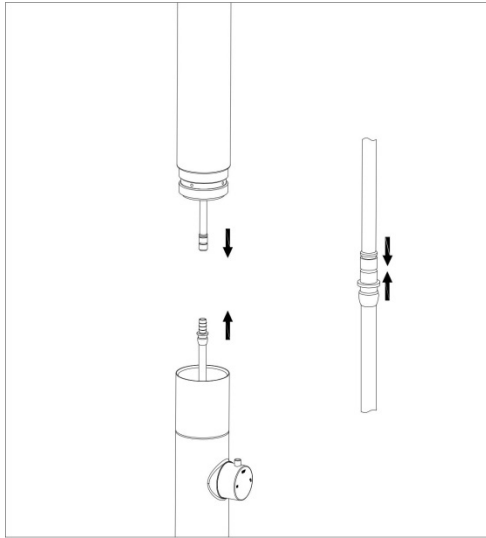
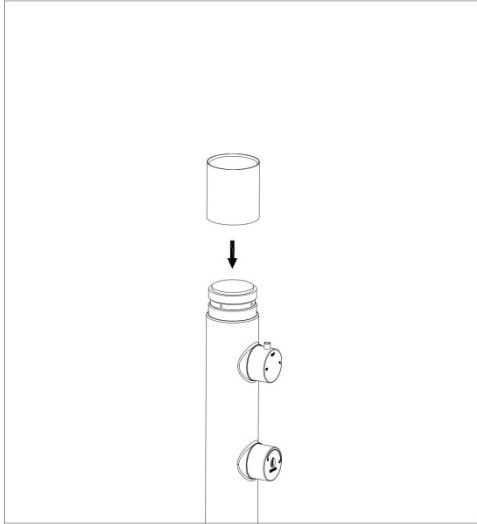

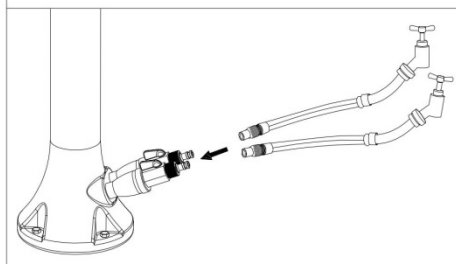
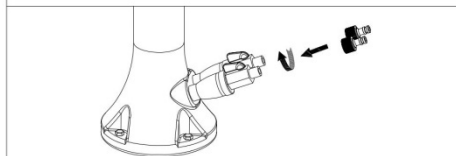
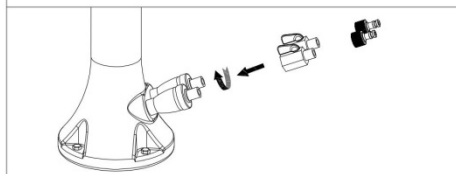
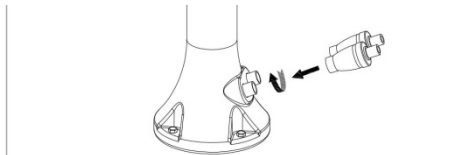
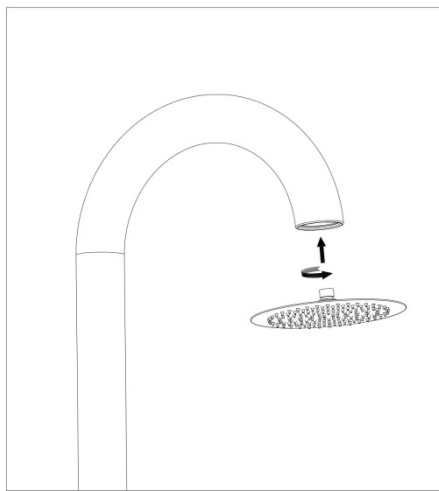
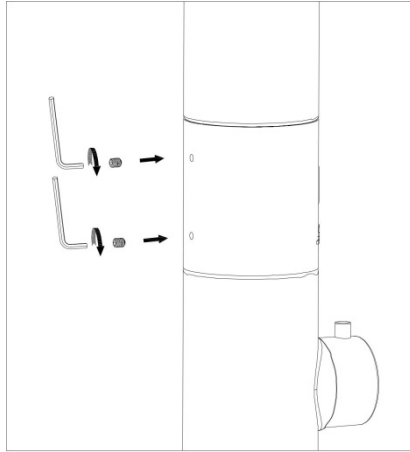

## 1.2 Lista de piezas del cabezal de ducha

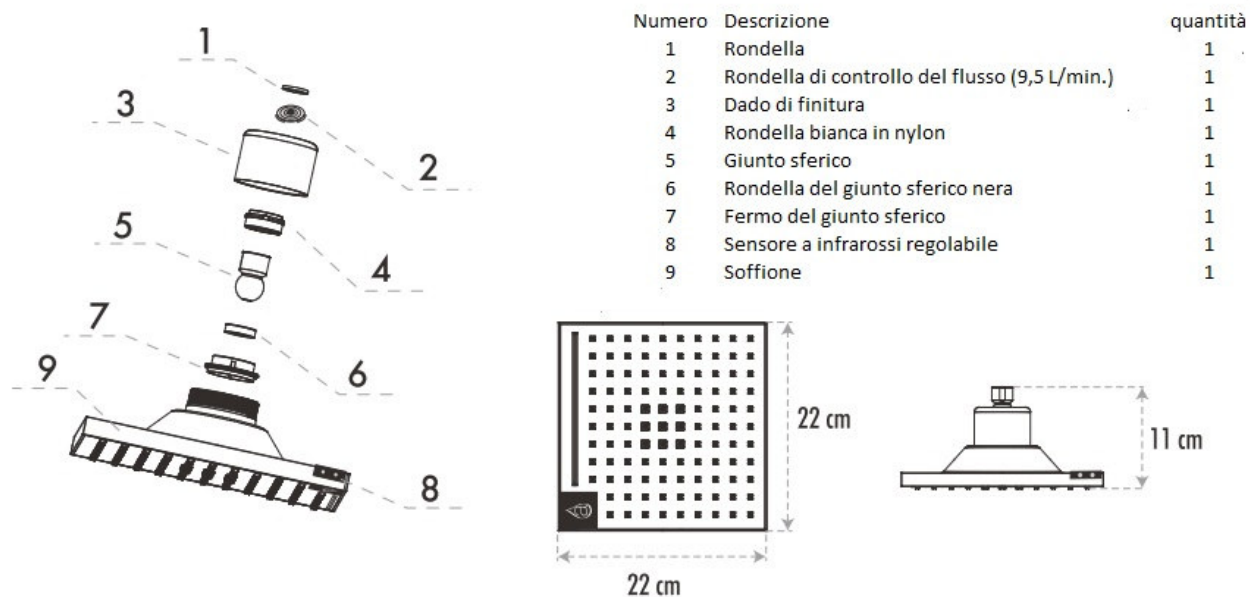

El modelo que se muestra en los pasos de instalación puede diferir del que figura en el paquete. Sin embargo, los pasos de inicio de sesión e instalación siguen siendo los mismos.

### Uso recomendado

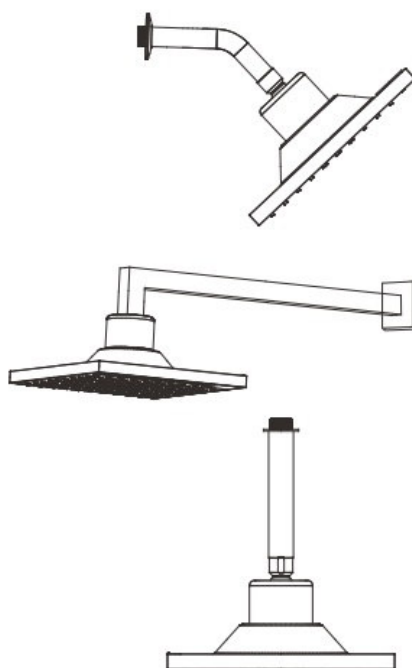

Incline el sensor de infrarrojos hacia arriba y hacia abajo para ajustar su rango



Tabella problemi e soluzioni		
Problema	Causa	Soluzione
Basso flusso acqua	- le tubazioni dell'acqua sono sovraccariche	- collegare la valvola all'alimentazione principale dell'acqua calda e fredda
	- le valvole non sono regolate correttamente	- controllare e pulire la rondella di controllo del flusso
	- c'è dello sporco nelle tubature o nella valvola	- togliere la rondella di controllo del flusso

## 2 Uso

Las duchas son especialmente sensibles a las impurezas y a la cal y, si se instalan al aire libre, a las bajas temperaturas durante el invierno.

- Es aconsejable limpiar el sistema antes de conectar las líneas de agua para evitar que la suciedad y las impurezas entren en la ducha y creen fallos de funcionamiento.
- Para evitar la acumulación de cal, se recomienda encarecidamente instalar los filtros antical suministrados en la entrada de agua y limpiar periódicamente el cabezal de la ducha, las boquillas y el cabezal de la ducha.
- Antes del período invernal o en caso de no uso prolongado, es recomendable cerrar el suministro de agua y vaciar completamente la ducha.  
También es aconsejable desmontar el cabezal de la ducha y guardarlo en un lugar seco durante el invierno y proteger el cabezal de la ducha con fundas especiales o con la bolsa suministrada.

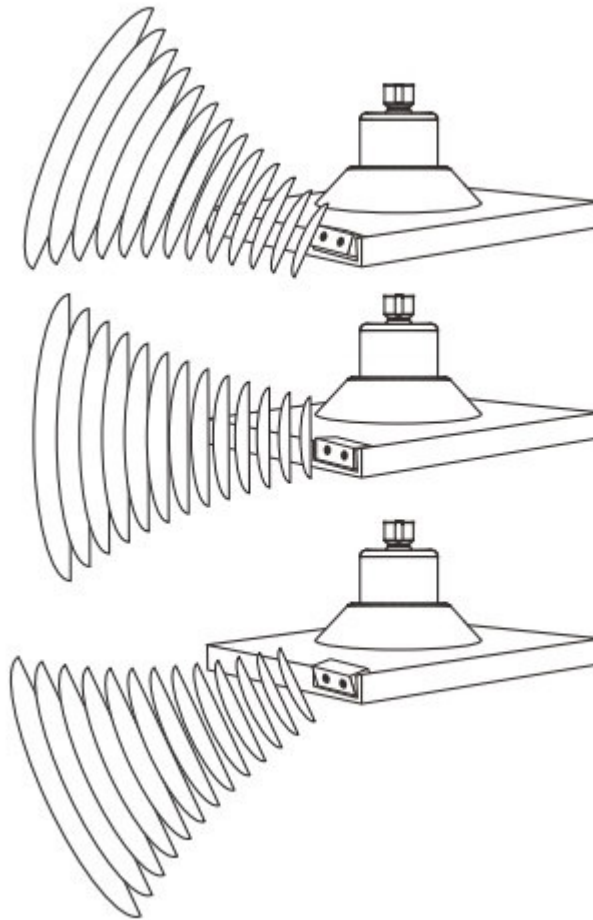
### 3 Limpieza

- Para evitar que se formen manchas de cal en el exterior de la ducha, basta con limpiarla con un paño húmedo y jabón, enjuagar y secar .
- No utilice limpiadores fuertes o abrasivos ni limpiadores que contengan alcohol, ácido clorhídrico o ácido fosfórico.
- NO USE SAL NI ANTICONGELANTE EN EL AGUA PARA EVITAR QUE SE CONGELE. AL HACERLO, LA GARANTÍA DEL PRODUCTO QUEDARÁ ANULADA.
- Utilice solo productos no agresivos para limpiar el cabezal de la ducha . NO UTILICE DETERGENTES a base de cetonas, hidrocarburos, ácidos, ésteres y éteres. Para la desinfección, siga las recomendaciones de uso del producto. Después de limpiar la ducha, enjuague siempre con agua limpia.

### 4 Garantía

Las duchas SINED están cubiertas por una garantía de 2 años a partir de la fecha de compra por defectos de materiales y mano de obra.

- Los componentes sujetos a desgaste están excluidos de la garantía.
- Los daños causados por una instalación incorrecta, un uso inadecuado y un mantenimiento inadecuado (por ejemplo, el uso de productos de limpieza inadecuados) no están cubiertos por la garantía.
- Los daños resultantes del uso de piezas de repuesto no originales no están cubiertos por la garantía.
- Cualquier daño resultante de un trabajo no realizado por técnicos calificados no está cubierto por la garantía.
- Los daños causados por heladas, cal u otras impurezas dentro de la ducha no están cubiertos por la garantía.

En caso de un problema de garantía, el producto debe devolverse al vendedor.

- El producto debe estar cuidadosamente embalado y completo con todas sus partes y accesorios;
- Se debe describir detalladamente el motivo de la devolución y se debe proporcionar el comprobante de compra (factura o recibo);
- Los gastos de envío de devolución son responsabilidad del comprador;
- El producto devuelto será inspeccionado en la ubicación del vendedor y reparado o reemplazado a discreción exclusiva del vendedor.

Producción : Starmatrix Group Inc.

Dirección : 253 Mengxi Road

Zhenjiang, Jiangsu, China

Hecho en China Importado a Italia por M.P.C. srl - Via Tortona, 21 - 20126 Milán Italia Tel +39 3357600875

e-mail [info@mpcshop.it](mailto:info@mpcshop.it) sitio web b [www.sineditalia.it](http://www.sineditalia.it)

La marca SINED y el logotipo SINED están registrados por SINED VENTAS ONLINE S.L.U. 018196373 MUE